



SEDUTE
SEATING
CHAISES
STÜHLE

E-MOTION

Giancarlo Piretti

Sedia impilabile. e-motion, una sintesi perfetta sul tema della sedia in polipropilene stampata con air-moulding, integrando allo schienale un dispositivo innovativo, che consente un movimento di flessione unico per prestazione, tecnologia e competitività di prezzo. Il risultato è un prodotto leggero, molto confortevole e robusto, con un design che lo rende particolarmente versatile ed adatto agli ambienti residenziali, dell'hospitality e dell'ufficio. Le combinazioni di colori possibili e i volumi ricchi rendono e-motion adatta anche per collocazioni importanti. La struttura e lo schienale sono disponibili in due colori, ghiaccio 7Y e grigio 7P. Il sedile è disponibile sia in vari colori di polipropilene, che permettono di avere la sedia sia monocolore che bicolore, oppure rivestito in similpelle Gazebo, Extrema Au o tessuto Xtreme Plus. Impilabile a terra fino a 8 pezzi, +/- 20 pezzi su carrello. Il modello è brevettato.

Stacking chair. The e-motion chair represents a stylistic revolution in technology combining a polypropylene structure with injection air moulding and integrating an innovative device at the seat back allowing the back to flex with the movements of the person sitting. A truly unique product at an affordable price. The product is patented. Seat in polypropylene available in different colours or covered with faux-leather Gazebo and Extrema Au or fabric Xtreme Plus. Feet in high strength recyclable thermo-plastic material. Stacking capacity up to 8 chairs on floor, stacking on trolley +/- 20 chairs depending on style.

Chaise empilable e-motion est une authentique révolution en terme de technologie et de style lequel a synthétisé le moulage par "air-moulding", en intégrant un dispositif innovant et breveté, afin de conférer une flexibilité du dossier unique pour une chaise de cette catégorie. Le résultat est un produit léger, très confortable et robuste, avec une versatilité qui le rend transversal, de l'habitat à la collectivité, en passant par les bureaux. Les combinaisons de plusieurs coloris et les volumes riches rendent e-motion également adapté pour des espaces haut de gamme ou élégants. La structure et le dossier sont disponibles en deux coloris, gris 7P et blanc-glace 7Y. L'assise est disponible en polypropylène en divers coloris permettant d'avoir la chaise soit monocolore soit bicolore ainsi tapissée avec similicuir Gazebo, Extrema AU ou tissu Xtreme plus. Empilable jusqu'à 8 pièces au sol, +/- 20 pièces sur chariot. Le modèle est protégé par un brevet.

Stuhl stapelbar. Vielseitig einsetzbar im Wohn- und Objektbereich, eine wahre Revolution auf dem Gebiet Technologie und Design. Der Polypropylenstuhl in air-moulding Technik. Ein innovatives Detail im Rückenteil ermöglicht eine einzigartige Flexion. Erstmals in diesem Markt- und Preissegment. Sitz aus Polypropylen in verschiedenen Farben oder bezogen mit Kunstleder: Gazebo, Extrema-Au oder Stoff: Xtreme-Plus. Gleiter aus recyclefähigem Kunststoff. Stapelfähigkeit: auf dem Boden 8 Stück, auf dem feststehenden Transportwagen +/- 20 Stück. E-Motion ist Patentrechtlich geschützt.





Finiture / Finishes / Finitions / Ausführung

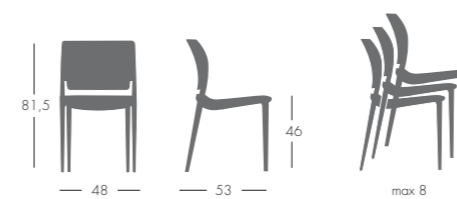

Polipropilene / Polypropylene
Polypropylène / Polypropylen

- ghiaccio 7Y / Off-white 7Y
blanc-glace 7Y / Eis 7Y
- rosso rubino 7Z / ruby red 7Z
rouge rubis 7Z / Rubin-Rot 7Z
- grigio 7P / grey 7P
gris 7P / Grau 7P
- nero 7F / black 7F
noir 7F / Schwarz 7F
- blu 7I / blue 7I
bleu 7I / Blau 7I
- arancio 7J / orange 7J
orange 7J / Orange 7J

Struttura - Schienale / Frame - Back
Structure - Dossier / Gestell - Rücken

- grigio 7P / grey 7P
gris 7P / Grau 7P
- ghiaccio 7Y / Off-white 7Y
blanc-glace 7Y / Eis 7Y

UNO

Bartoli Design, Fauciglietti Engineering

Sedia impilabile con struttura interna in acciaio ad alta resistenza e inserto schienale in tecnopolimero elastico, annegati in uno schiumato bicomponente a base uretanica. La struttura interna assicura rigidità e resistenza strutturale, la pelle esterna offre durabilità e piacevolezza al tatto, mentre il materiale interno garantisce morbidezza e comfort. Il materiale è ignifugo in Classe 1, è atossico ed offre inoltre alta resistenza all'abrasione ed alle macchie. Il prodotto è disponibile in 4 colori con finitura opaca. Una prolungata esposizione alla luce solare diretta può causare variazioni cromatiche specie nei colori scuri. Piedini in materiale termoplastico riciclabile PET. Possibilità di impilare fino a 9 sedie a terra, +/- 20 pezzi su carrello.

Stacking chair. High grade steel frame and flexible techno polymer back support with insert burned into the two -composition urethane base material. The external film is flexible, non toxic and fire-retardant meeting "Class 1" standards. It also offers high resistance to abrasion and spotting. The product is available in 4 colours with a satin finish. Please note that extended exposure to direct sunlight may cause some colour variations, especially in darker colours. Feet in recyclable thermoplastic material (PET). Stacking capacity up to 9 pcs. on floor, stacking on trolley, +/- 20 chairs.

Chaise empilable. Structure interne en acier haute résistance et dossier en tecnopolymère spécial élastique, l'ensemble est noyé dans un bi-composant à base d'uréthane. La structure interne assure rigidité et résistance structurelle, la peau externe offre durabilité et toucher agréable, alors que la matière interne garantit souplesse et confort. La pellicule externe flexible et résistante est ignifuge Classe 1, non toxique et offre de plus une haute résistance à l'abrasion et aux tâches. Le produit est disponible en 4 coloris en finition mat. L'exposition prolongée à la lumière directe du soleil peut être à l'origine de variations chromatiques particulièrement dans les coloris foncés. Patins en matière thermoplastique recyclable PET. Empilable jusqu'à 9 chaises au sol, +/- 20 pièces sur chariot.

Stuhl stapelbar, mit widerstandsfähiger Stahlstruktur und Rückenteileinlage aus elastischem Spezialtechnopolymer, eingebettet in einer Spezialverbindung in doppelter Dichte. Der Stuhl ist in 4 halbgänzenden Farben lieferbar. Die Innenstruktur sichert die Solidität und Resistenz, die Oberfl äche bietet Haltbarkeit und angenehmen Griff, während das Innenmaterial einen speziellen Komfort in seiner Elastizität bietet. Das Material ist feuerhemmend in der Klasse 1, ist frei von Giften und bietet hohe Scheuerfestigkeit und guten Widerstand gegen Flecken. Die Placierung in direktem Sonnenlicht sollte vermieden werden. Die Gleiter sind aus hochresistentem, recyclefähigen Kunststoff. Stapelfähigkeit: auf dem Boden 9 Stück, auf dem feststehenden Transportwagen +/- 20 Stück.



Compasso d'Oro ADI







Finiture / Finishes / Finitions / Ausführung

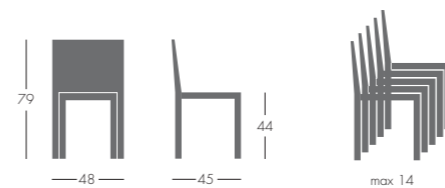

Poliuretano / Polyurethane
Polyuréthane / Polyurethan

- nero OF / black OF
noir OF / Schwarz OF
- bianco OC / white OC
blanc OC / Weiss OC
- giallo OH / yellow OH
jaune OH / Gelb OH
- rosso OA / red OA
rouge OA / Rot OA

TRONO

Soittsass Associati

Sedia impilabile, interamente realizzata in un'unica stampata di vari tecnopolimeri a forte spessore (c/a 6 mm), che grazie alla particolare conformazione geometrica, le consentono alte prestazioni strutturali e la rendono adatta all'utilizzo anche nei contract impegnativi. La struttura è disponibile con finitura lucida (nylon), e trasparente (policarbonato) in vari colori. La sedia può essere trasformata in poltroncina, mediante l'applicazione sulla spalliera dell'accessorio CAPPUCCIO, realizzato in Polipropilene con finitura gofrata opaca, disponibile in 2 colori e applicabile e removibile in qualsiasi momento. Piedini in Polietilene (PE). Impilabilità a terra fino a 15 pezzi dello stesso materiale, +/- 15 pezzi su carrello.

Stacking chair, made from a single injection of various techno polymers. The chair has a high resistance and is suitable for demanding use due to its unique geometrical structure and material wall thickness. The chair is available in solid (nylon) and transparent (polycarbonate) colours. The chairs can easily be converted to an armchair, by attaching the armrest called the CAPPUCCIO. The CAPPUCCIO is made of polypropylene with a textured finish and is available in 2 colors. It is easily attached and removed. The CAPPUCCIO must be removed to allow stacking of the chairs. Feet in polyethylene (PE). Stacking capacity on floor up to 15 chairs of the same material, stacking on trolley +/- 15 chairs.

Chaise empilable, entièrement réalisée en une seule injection de plusieurs technopolymères à forte épaisseur (env. 6 mm), qui grâce à sa forme géométrique particulière lui confèrent une bonne résistance et par conséquent elle est également indiquée pour usages intensifs en collectivité. La structure est disponible en finition brillante (nylon) et transparente (polycarbonate) en différents coloris. La chaise peut être transformée en siège avec accoudoirs, par l'application sur le dossier de l'accessoire CAPPUCCIO «sorte de CAPUCHE». CAPPUCCIO, réalisé en Polypropylène en finition gaufrée mat, est disponible en 2 coloris et est applicable et amovible à tout moment. Patins en Polyéthylène (PE). Empilable au sol jusqu'à 15 pièces du même matériel, +/- 15 pièces sur chariot.

Stuhl stapelbar, geformt im Einspritzverfahren in einem einzigen Vorgang aus Technopolymer (Stärke ca. 6 mm). Aufgrund der speziellen symmetrischen Gestaltung und der Struktur der Schale ist der Stuhl auch im Objektbereich einsetzbar. Lieferbar in den Farben: glänzend (aus Nylon), Transparent-Klar (aus Polycarbonat). Der Stuhl kann mit einem Zubehörteil in Form einer Kappe in einen Armlehnstuhl umgewandelt werden. Armlehnkappe aus Polypropylen. Gleiter aus Polyäthylen. Stapelfähigkeit: auf dem Boden bis 15 Stück in der gleichen Materialausführung, auf dem feststehenden Transportwagen +/- 15 Stück. Zubehör: Armlehnkappe Der Stuhl mit dem Zubehör Armlehnkappe ist nicht stapelbar.



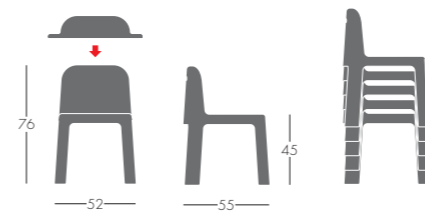

Finiture / Finishes / Finitions / Ausführung

Policarbonato trasparente
Transparent polycarbonate
Polycarbonate transparente
Policarbonat Transparent

- incolore TR / transparent TR
incolore TR / Transparent-Klar TR
- verde VT / green VT
vert VT / Mint-Grün VT
- rosa arancio RT / pink orange RT
rose orange RT / Orange-Pink RT

Nylon lucido / Nylon
Nylon / Glänzend - Nylon

- nero NE / black NE
noir NE / Schwarz NE
- beige BE / beige BE
beige BE / Beige BE

Cappuccio bracciali / Cappuccio armrest
Cappuccio accoudoirs / Armlehnhappe

- grigio 7P / grey 7P
gris 7P / Grau 7P
- beige 7D / beige 7D
beige 7D / Beige 7D



PACIFIC

George J. Sowden

Sedia non impilabile, interamente realizzata in unica stampata di polipropilene riciclabile rinforzato con fibra di vetro. La struttura è ottenuta grazie all'impiego della tecnologia "air-moulding" di ultima generazione. Il materiale di stampaggio colorato in massa consente di ottenere una particolare finitura superficiale satinata, disponibile in vari colori. A richiesta e con supplemento disponibile una versione ignifuga (Classe 2) omologata presso il Ministero dell'Interno, certificazione ufficiale disponibile su richiesta. Piedini in materiale termoplastico riciclabile ad alta resistenza.

Non-stacking chair, entirely moulded by a single injection of recyclable polypropylene reinforced with fiberglass. The frame is manufactured with the latest "air moulding" technology. The thermoplastic material, coloured in bulk, allows a special satin superficial finish, available in different colours. A fire retardant version is available, meeting Class 2 rating by the Italian Minister of Interior, on request and at an additional cost. Feet of high strength recyclable thermoplastic material.

Chaise non empilable, réalisée en une seule injection de polypropylène recyclable renforcé avec de la fibre de verre. La structure monobloc est réalisée grâce à l'emploi de la technologie "air moulding" de dernière génération. Le matériel injecté et coloré dans la masse permet d'obtenir une finition particulière satinée en surface, disponible en différents coloris. Sur demande et avec supplément, est disponible une version ignifuge (Classe 2) homologuée auprès du Ministère de l'Intérieur. Patins en matière thermoplastique recyclable de haute résistance.

Stuhl, nicht stapelbar, geformt im Einspritzverfahren in einem einzigen Vorgang aus recyclefähigem Polypropylen, verstärkt durch Fiberglas. Die Struktur ist nach der neuesten "Air-Moulding" Technologie hergestellt. Mit diesem Thermokunststoff konnte man eine satinierte Material-Oberfläche erzielen. Auf Anfrage und gegen Mehrpreis ist eine feuerhemmende Ausführung in Klasse 2 in der Farbe: Hell-Grau 7V erhältlich. Gleiter aus recyclefähigem Kunststoff.





Finiture / Finishes / Finitions / Ausführung

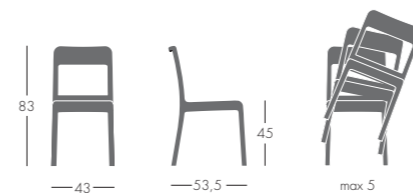

Polipropilene / Polypropylene
Polypropylène / Polypropylen

- avorio 7Q / ivory 7Q
ivoire 7Q / Elfenbein 7Q
- grigio chiaro 7V / Hell-Grau 7V
gris clair 7V / Hell-Grau 7V
- rosso 7A / red 7A
rouge 7A / Rot 7A
- arancio 7S / orange 7S
orange 7S / Orange 7S

POPPY STAR

Bartoli Design

Poltroncina impilabile. Struttura realizzata in una unica stampata di polipropilene riciclabile rinforzato con fibra di vetro, ottenuta grazie all'impiego della tecnologia di iniezione con "air-moulding" di ultima generazione. Il materiale di stampaggio, colorato in massa, consente di ottenere una particolare finitura superficiale semilucida, disponibile in vari colori. A richiesta e con supplemento disponibile una versione per esterno dotata di foro di sgrondo sul sedile e una versione ignifuga (Classe 2) omologata presso il Ministero dell'Interno. Piedini in materiale termoplastico riciclabile non marcante ad alta resistenza. Possibilità di impilare fino a 7 poltroncine a terra, +/- 20 pezzi sul carrello.

Stacking armchair. The frame is made in its entirety with a single injection of polypropylene, reinforced with fiber glass. This process is made possible through the use of the latest generation of "air moulding" technology. The injection material is coloured in bulk and allows a special half-luster finish, available in different colours. A version for outdoor use with a drainage hole in the seat and a fire retardant version meeting Class 2 rating by the Italian Minister of Interior are available on request and at an additional cost. High strength non-marking thermoplastic feet. Stacking capacity up to 7 armchairs on floor, stacking on trolley +/- 20 pcs.

Fauteuil empilable. Structure réalisée en une seule injection de polypropylène recyclable renforcé de fibre de verre, obtenue grâce à l'emploi de la technologie d'injection "air moulding" de dernière génération. Le matériel moulé, coloré dans la masse, permet d'obtenir une finition particulière semi-brillante en surface, disponible en différents coloris. Sur demande, avec supplément, une version pour usage extérieur est disponible avec trou de drainage sur l'assise, ainsi qu'une version ignifuge (Classe 2) homologuée auprès du Ministère de l'Intérieur. Patins en matière thermoplastique recyclable de haute résistance ne marquant pas. Possibilité d'empiler jusqu'à 7 fauteuils au sol, +/- 20 pièces sur chariot.

Armlehnstuhl stapelbar. Geformt im Einspritzverfahren "Air-Moulding" Technologie in einem einzigen Vorgang aus recyclefähigem Polypropylen, verstärkt durch Fiberglas. Auf Anfrage und gegen Mehrpreis ist für den Aussenbereich eine widerstandsfähige Ausführung erhältlich und der Sitz ist mit einem Wasserablaufloch ausgerüstet, sowie eine feuerhemmende Ausführung in Klasse 2 in der Farbe: Hell-Grau 7V erhältlich. Stapelfähigkeit: auf dem Boden 7 Stück, auf dem feststehenden Transportwagen +/- 20 Stück. Zubehör: loser Bezug (Husse).





Finiture / Finishes / Finitions / Ausführung

Polipropilene / Polypropylene
Polypropylène / Polypropylen

- rosso 7A / red 7A
rouge 7A / Rot 7A
- grigio chiaro 7V / Hell-Grau 7V
gris clair 7V / Hell-Grau 7V
- avorio 7Q / ivory 7Q
ivoire 7Q / Elfenbein 7Q
- nero 7F / black 7F
noir 7F / Schwarz 7F
- menta 7E / light green 7E
vert menthe 7E / Mint 7E
- rosa magenta 9R / pink 9R
rose magenta 9R / Pink 9R
- turchese 9C / light blue 9C
bleu turquoise 9C / Türkis 9C

Colori per esterno / Colours for outdoor use
Coloris pour l'extérieur / Für Aussenbereich

Polipropilene / Polypropylene
Polypropylène / Polypropylen

- menta 7E / light green 7E
vert menthe 7E / Mint 7E
- avorio 7Q / ivory 7Q
ivoire 7Q / Elfenbein 7Q
- grigio chiaro 7V / Hell-Grau 7V
gris clair 7V / Hell-Grau 7V

POLO

Archirivolto

Poltroncina impilabile il cui design consente una facile collocabilità in ogni contesto interno o esterno. Struttura realizzata in alluminio fuso ed estruso con finitura verniciata a polveri epossidiche in vari colori. Piedini in materiale plastico riciclabile ad alta resistenza. Appositi distanziali antigraffio proteggono le sedute quando vengono impilate. Impilabilità poltroncina: 6 pz a terra, +/- 20 pezzi su carrello.

Stacking armchair with a geometric motif, perfect for commercial, hospitality, and residential use; indoor or outdoor applications. Frame in die-cast and extruded aluminum, available in a variety of powder coated colours. Feet in high strength recyclable thermo-plastic material. Safety spacer allows for damage less stacking. Stacking capacity up to 6 armchairs on floor, stacking on trolley +/- 20 pcs.

Fauteuil empilable aux lignes bien adaptées pour tout type de contexte intérieur et extérieur. La structure est réalisée en fonte d'aluminium et aluminium extrudé, disponible en finition laqué époxy en divers coloris. Patins en matériel plastique recyclable de haute résistance. Des plots sous l'assise protègent les sièges empilés. Siège empilable jusqu'à 6 pièces au sol, +/- 20 pièces sur chariot.

Sessel stapelbar, überall einsetzbar, im Wohn- und Objektbereich sowie im Innen- und Aussenbereich. Gestell komplett aus Aluminiumdruckguss epoxydlackiert in verschiedenen Farben. Gleiter aus recyclefähigem Kunststoff. Die Stapelstühle werden mit Distanzgleitern versehen. Stapelfähigkeit auf dem Boden 6 Stück, auf dem feststehenden Transportwagen +/- 20 Stück. Der passende Tisch POLO (siehe Tische-Auflistung).

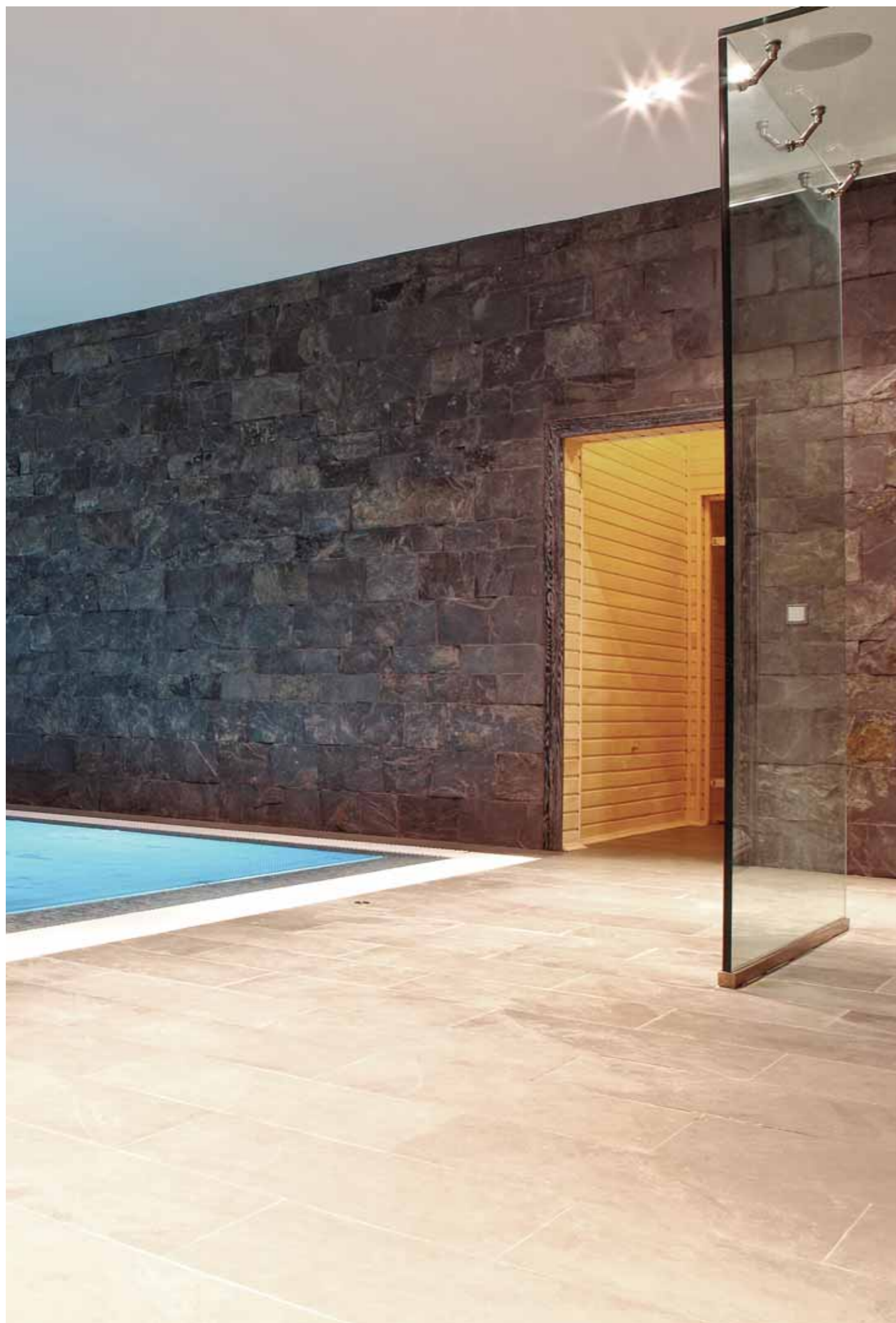

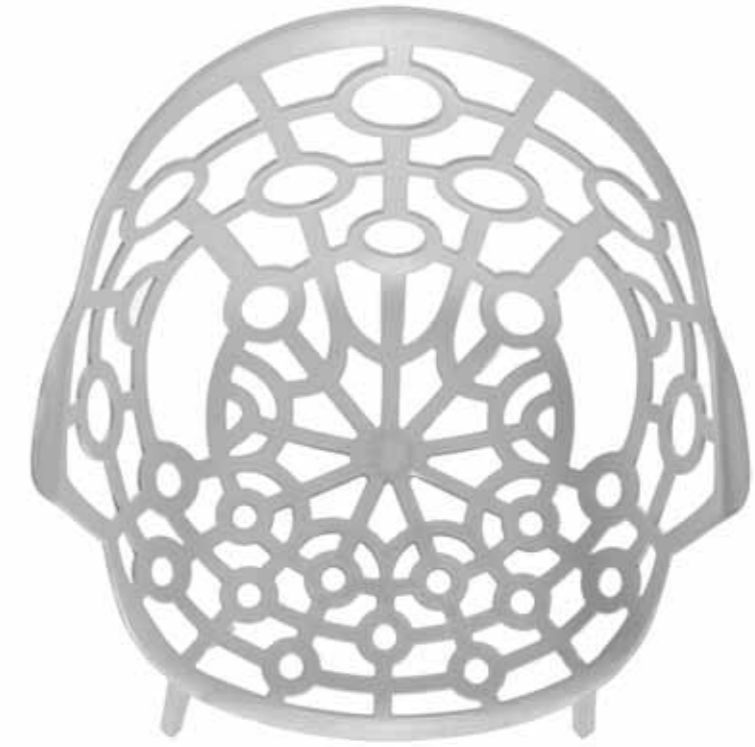

Finiture / Finishes / Finitions / Ausführung

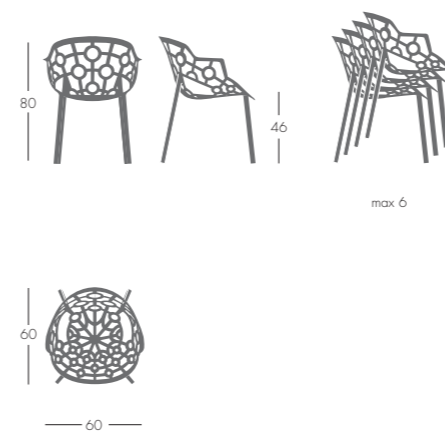

Struttura / Frame
Structure / Gestell

- arancio 21 / orange 21
orange 21 / Orange 21
- celeste 27 / light-blue 27
bleu ciel 27 / Hell-Blau 27
- rosso 26 / red 26
rouge 26 / Rot 26
- verde 35 / green 35
vert 35 / Grün 35
- giallo 20 / yellow 20
jaune 20 / Gelb 20
- nero 08 / black 08
noir 08 / Schwarz 08
- bianco 18 / white 18
blanc 18 / Weiss 18
- alluminio 68 / aluminium 68
aluminium 68 / Alu-Farbig 68

CULT

Archirivoltò Design

Sedia impilabile.

Un aggiornamento della sedia tradizionale grazie alle sue forme esili in metallo e plastiche soft, per un ambiente contemporaneo con la passione del Vintage. Struttura in acciaio ad alta resistenza Ø 20 mm, caratterizzata da conifatura all' estremità del tubo. Finitura monocolor nella versione verniciata a polveri epossidiche, disponibile anche struttura con finitura cromata. Sedile e schienale in polipropilene riciclabile rinforzato con fibra di vetro, disponibile in 4 colori: ghiaccio 7Y, nero 7F, tortora 7U, arancio 7T; l'arancio 7T è disponibile con sovrapprezzo anche nella variante ignifuga. Oltre alla seduta con altezza standard 45 cm è disponibile uno sgabello impilabile con altezza seduta 75 cm. Piedini in materiale plastico riciclabile ad alta resistenza. Appositi distanziali antigraffio proteggono le sedute quando vengono impilate. Impilabilità sino ad 6 pezzi a terra, +/- 20 pezzi su carrello.

Stacking chair.

This chair with its traditional forms in thin metal and soft plastic is updated in a contemporary manor with a vintage touch. Its structure is in high strength steel (Ø 20 mm), and characterized by tapering of the tube ends. The monochrome version is powder coated with epoxy paint, but is also available with a chromed frame. The seat and back is in recyclable polypropylene reinforced with fiberglass, available in 4 colours: off-white (7Y), black (7F), taupe (7U), and orange, (7T) which is also available in fire retardant version at an additional cost. In addition to the standard 45 cm seat height, a stacking stool with 75 cm height is also available. The glides are in a recyclable, high strength plastic material. A scratch-resistant spacer is provided to protect the seats when stacked. Stacking capacity up to 6 pieces on floor, stacking on trolley +/- 20 chairs.

Siège empilable.

Une «réinterprétation» de la chaise classique aux formes simples en métal et plastique soft, pour un environnement contemporain et une passion pour le vintage. Structure en acier à haute résistance Ø 20 mm, caractérisé par rétrécissement de l'extrémité du tube. Finition monochromatique dans la version époxy laquée, également disponible avec structure chromée. Assise et dossier en polypropylène recyclable renforcé avec fibre de verre, disponible en 4 coloris, blanc-glace 7Y, noir 7F, tourterelle 7U, orange 7T. Assise et dossier Orange 7T sont disponibles avec supplément en version non feu. Outre la chaise standard hauteur d'assise cm. 45, disponible version tabouret en hauteur d'assise 75cm. Le tabouret est empilable. Patins en matériau plastique haute résistance. Des plots sous l'assise protègent les sièges une fois empilées. Empilable jusqu'à 6 pièces au sol, +/- 20 pièces sur chariot.

Stuhl stapelbar und Barhocker mit Sitzhöhe 75 cm stapelbar. Ein moderner Klassiker dank der schlanken Form und dem weichen Kunststoff für ein zeitgemäßes Ambiente mit einem Hauch von Vintage. Gestell aus Stahlrohr konisch Ø 25 mm / Ø 18 mm, verchromt oder epoxydlackiert. Sitz und Rückenlehne aus recyclefähigem Polypropylen, verstärkt durch Fiberglas, in den Farben: Eis 7Y, Schwarz 7F, Taube 7U, Orange 7T. Auf Anfrage und gegen Mehrpreis ist eine feuerhemmende Ausführung in Klasse 2 in der Farbe: Orange 7T erhältlich. Gleiter aus recyclefähigem Kunststoff. Die Stapelstühle werden mit Distanzgleitern versehen, um Kratzer zu vermeiden. Stapelfähigkeit: auf dem Boden 6 Stück, auf dem feststehenden Transportwagen +/- 20 Stück.





Finiture / Finishes / Finitions / Ausführung

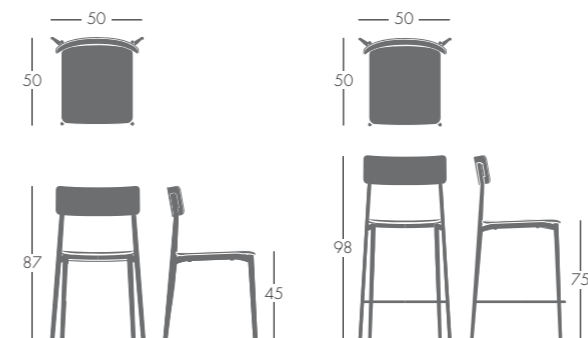

Struttura / Frame
Structure / Gestell

- bianco 18 / white 18
blanc 18 / Weiss 18
- nero 08 / black 08
noir 08 / Schwarz 08
- arancio 28 / orange 28
orange 28 / Orange 28
- tortora 17 / taupe 17
tourtorelle 17 / Taube 17
- cromo 02 / chrome 02
chromé 02 / Verchromt 02

Polipropilene / Polypropylene
Polypropylène / Polypropylen

- ghiaccio 7Y / off-white 7Y
blanc-glace 7Y / Eis 7Y
- nero 7F / black 7F
noir 7F / Schwarz 7F
- arancio 7T / orange 7T
orange 7T / Orange 7T
- tortora 7U / taupe 7U
tourtorelle 7U / Taube 7U

SLIDE

Matteo Thun

Sedia impilabile. Slide è trasparente e leggera; colorata e di forte impatto visivo, adatta a qualsiasi ambiente, sia pubblico che privato. Struttura in tubo di acciaio ad alta resistenza, in sezioni variabili (Ø18mm e Ø35mm) disponibile con finitura cromata o verniciata a polveri epossidiche (alluminio 58). Sedile e schienale in policarbonato ad alto spessore (5 mm), in 4 colori trasparenti e 2 coprenti lucidi. Oltre alla seduta standard con altezza 45 cm è disponibile lo sgabello con altezza seduta 75 cm. Lo sgabello non è impilabile. Piedini in Polietilene. Impilabilità sino ad 8 pezzi a terra, +/- 20 pezzi su carrello. Accessori: gancio di collegamento.

Stacking chair. Frame in high strength steel of varying sections (Ø18 and Ø 35), available in chromed or powder coated finish. Seat and back in thick polycarbonate (5mm), in 4 transparent colours and 2 solid glossy colours. In addition to 45 cm. standard seat height, a stool with 75 cm seat height is also available. The stool is not stacking. Feet in Polyethylene (PE). Stacking capacity on floor up to 8 chairs, stacking on trolley +/- 20 pcs. Accessories: ganging device.

Chaise empilable. Slide est transparente et légère, colorée et avec un impact visuel fort, adaptée pour tout type d'environnement aussi bien public que privé. Structure en tube d'acier haute résistance, de sections variables (Ø18 mm. et Ø 35 mm), disponible avec finition chromé ou laqué époxy (aluminium 58). Assise et dossier en polycarbonate (épaisseur 5 mm), disponible en 4 coloris transparents et 2 opaques brillants. Outre la chaise standard hauteur d'assise 45 cm, disponible version tabouret en hauteur d'assise 75 cm. Le tabouret n'est pas empilable. Patins en Polyéthylène (PE). Empilable jusqu'à 8 pièces au sol, +/- 20 pièces sur chariot. Accessoires: système de crochetage.

Stuhl stapelbar. Slide ist transparent, leicht, farbenfroh und hinterlässt einen starken Eindruck. Ideal für jedes Ambiente, sowohl für den Wohn- als auch für den Objektbereich. Gestell aus Stahlrohr Ø 18 und Ø 35 mm verchromt 02 oder epoxydlackiert Alu-Farbig 58. Sitz und Rücken aus Polycarbonat 5 mm in 4 transparenten und 2 deckenden, glänzenden Farben erhältlich. Neben der Standard-Sitzhöhe ist auch ein Barhocker mit Sitzhöhe 75 cm erhältlich. Der Barhocker ist nicht stapelbar. Gleiter aus Polyäthylen (PE). Stapelfähigkeit: auf dem Boden 8 Stück, auf dem feststehenden Transportwagen +/- 20 Stück. Zubehör: Reihenverbindung.







Finiture / Finishes / Finitions / Ausführung

Policarbonato trasparente
Transparent polycarbonate
Polycarbonate transparente
Policarbonat Transparent

- incolore TR / transparent TR
incolore TR / Transparent-Klar TR
- verde VT / green VT
vert VT / Mint-Grün VT
- rosa arancio RT / pink orange RT
rose orange RT / Orange-Pink RT
- blu BT / blue BT
bleu BT / Blau BT

Policarbonato lucido
Solid polycarbonate
Polycarbonate opaque
Policarbonat Glänzend

- bianco WH / white WH
blanc WH / Weiss WH
- nero NE / black NE
noir NE / Schwarz NE

Struttura / Frame
Structure / Gestell

- alluminio 58 / aluminium 58
aluminium 58 / Alu-Farbig 58
- cromo 02 / chrome 02
chromé 02 / Verchromt 02

FLASH

Carlo Bartoli & Paolo Crescenti

Sedia impilabile con struttura in acciaio ad alta resistenza Ø 20 mm con finitura cromata o verniciata a polveri epossidiche. Sedile e schienale in polipropilene riciclabile, disponibile in vari colori. A richiesta e con sovrapprezzo sedili e schienali in materiale ignifugo. Disponibile versione trattata per esterno, finitura alluminio 68. Piedini in materiale plastico riciclabile ad alta resistenza. Appositi distanziali antigraffio che proteggono le sedute quando vengono impilate. Impilabilità sino ad 8 pezzi a terra, +/- 20 pezzi su carrello.

Stacking chair with high strength steel frame (Ø 20 mm) available in chromed or powder coated finishes. Seat and back panels in recyclable polypropylene available in different colours. Polypropylene panels are available on request and at an additional cost, in a fire retardant version. Also available is a version for outdoor use in powder coated aluminum 68. Feet in high strength recyclable thermo-plastic material. Safety spacers allow for damage less stacking. Stacking capacity up to 8 chairs on floor, stacking on trolley +/- 20 chairs.

Chaise empilable. Structure en acier haute résistance (Ø 20mm) disponible en finition chromé ou laqué époxy. Assise et dossier en polypropylène recyclable, disponible en différents coloris. Sur demande et avec supplément sont disponibles assises et dossiers en matériau ignifuge. Disponible version traitée pour l'extérieur, finition aluminium 68. Patins en matériau plastique recyclable de haute résistance. Des plots sous l'assise protègent les sièges une fois empilés. Empilable jusqu'à 8 pièces au sol, +/- 20 pièces sur chariot.

Stuhl stapelbar, Gestell aus widerstandsfähigem Stahlrohr Ø 20 mm, erhältlich in verchromt oder epoxydlackiert. Sitz und Rücken aus recyclefähigem Polypropylen. Der Sitz ist durch spezielle Schrauben für Kunststoff an das Gestell befestigt. Auf Anfrage und gegen Mehrpreis sind Sitz und Rücken in feuerhemmender Ausführung erhältlich. Version für den Aussenbereich Gestell epoxydlackiert alufarbig 68. Die Stapelstühle werden mit Schutzgleitern versehen, um Kratzer zu vermeiden. Gleiter aus recyclefähigem Kunststoff. Stapelfähigkeit: auf dem Boden 8 Stück, auf dem feststehenden Transportwagen +/- 20 Stück.

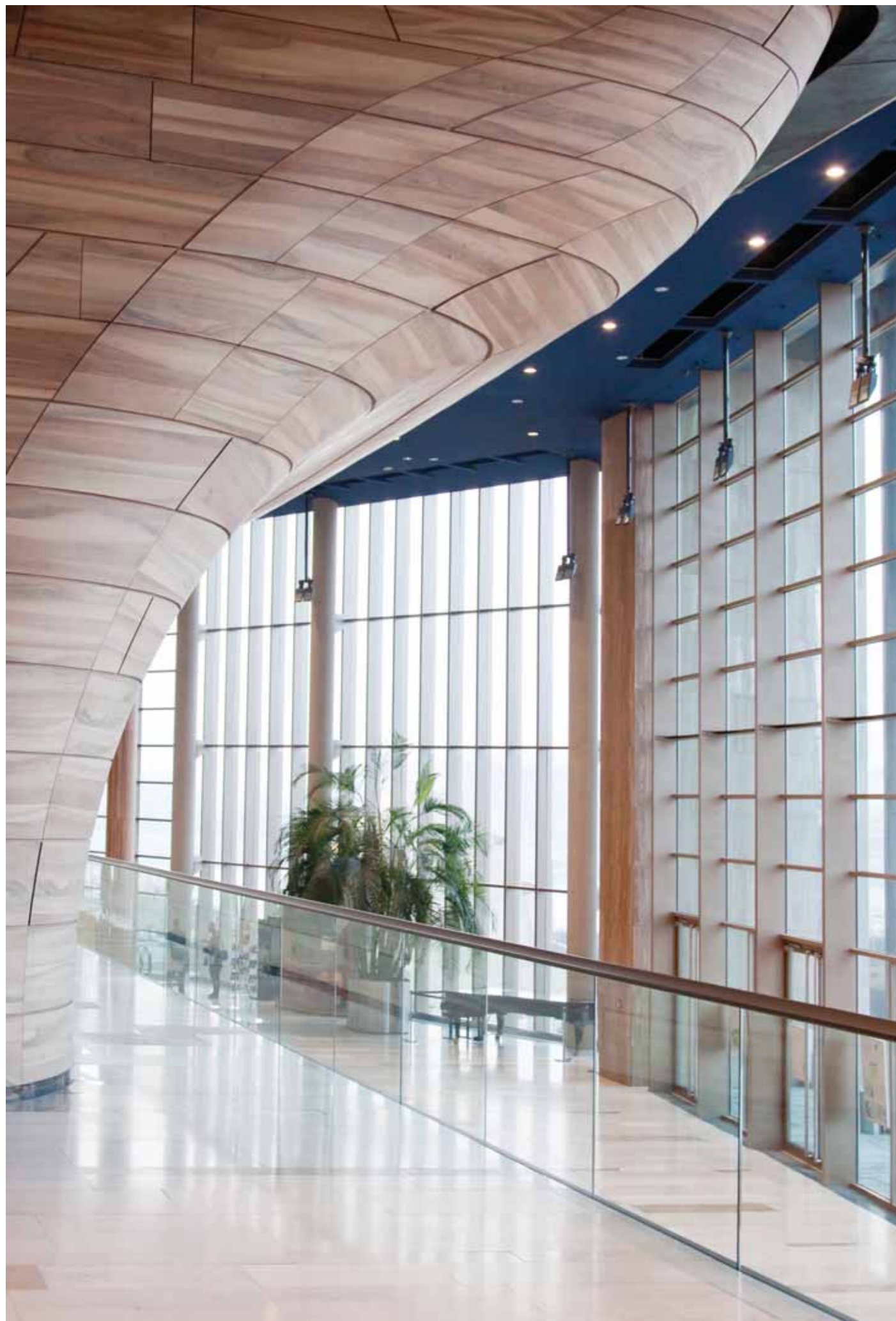



Finiture / Finishes / Finitions / Ausführung

Polipropilene / Polypropylene
Polypropylène / Polypropylen

- bianco 7C / white 7C
blanc 7C / Weiss 7C
- blu marino 7K / dark blue 7K
bleu foncé 7K / Dk-blau 7K
- grigio 7P / grey 7P
gris 7P / Grau 7P
- nero 7F / black 7F
noir 7F / Schwarz 7F
- menta 7E / light green 7E
vert menthe 7E / Mint 7E
- arancio 7S / orange 7S
orange 7S / Orange 7S

Struttura / Frame
Structure / Gestell

- alluminio 58 / aluminium 58
aluminium 58 / Alu-Farbig 58
- cromo 02 / chrome 02
chromé 02 / Verchromt 02
- nero 08 / black 08
noir 08 / Schwarz 08
- bianco 18 / white 18
blanc 18 / Weiss 18

Colori per esterno / Colours for outdoor use
Coloris pour l'extérieur / Für Aussenbereich

Polipropilene / Polypropylene
Polypropylène / Polypropylen

- menta 7E / light green 7E
vert menthe 7E / Mint 7E

Struttura / Frame
Structure / Gestell

- alluminio 68 / aluminium 68
aluminium 68 / Alu-Farbig 68

BREEZE

Carlo Bartoli

Poltroncina impilabile. Struttura in tubo di alluminio Ø 25mm anodizzato lucido, opaco o verniciato. Telaio sedile in alluminio pressofuso verniciato colore alluminio. Sedile e schienale in polipropilene riciclabile in vari colori. A richiesta e con sovrapprezzo sono disponibili sedili e schienali in polipropilene ignifugo Classe 1 (versione omologata presso il Ministero dell'Interno). Disponibile inoltre versione trattata per esterno. Oltre alla seduta standard h.45 cm, sono disponibili sgabelli con altezza seduta 60 o 75 cm. Gli sgabelli non sono impilabili. Piedini in materiale plastico ad alta resistenza. Appositi distanziali antigraffio proteggono le sedute quando vengono impilate. Impilabilità sino a 13 pezzi a terra, +/- 20 pezzi su carrello. Breeze è disponibile anche in versione girevole con pistone a gas. Base lucida in pressofusione a 5 razze, su ruote in nylon o materiale adatto per pavimento in legno. Struttura in tubo di alluminio con finitura lucida o opaca. Accessori: gancio di collegamento.

Stacking armchair with high strength aluminum frame (tube Ø 25) available in satin, polished or powder coated finish. Powder coated die-cast aluminum seat frame. Seat and Back panels in recyclable polypropylene, available in different colours. Polypropylene seat and back panels are available in fire retardant or UV proof material for outdoor use on request and at an additional cost. The fire retardant version meets Class 1 standards by the Italian Minister of Interior. In addition to a standard seat height of cm 45 (in. 17.7), stools are also available with seat heights of cm 60 and cm 75. (stools are non stackable). Feet in high strength recyclable thermo-plastic material. Safety spacers allow for damage less stacking. Stacking capacity up to 13 chairs on floor, stacking on trolley +/- 20 chairs. Breeze is available also in a non-stacking version with gas operated lift, available on nylon or soft castors. Die-cast 5star aluminium base and frame in polished or satin anodized aluminium. Accessories: ganging device.

Siège empilable. Structure en tube d'aluminium de haute résistance (Ø 25xmm) disponible en aluminium anodisé mat satiné, poli ou laqué époxy. Cadre de l'assise en fonte d'aluminium laqué époxy. Assise et dossier en polypropylène recyclable en différents coloris. Sur demande et avec supplément est disponible une version avec assise et dossier en polypropylène ignifuge (Classe 1). Disponible en outre une version traitée pour l'extérieur. Disponible aussi tabouret avec assise de hauteur 60 ou 75 cm. Les tabourets ne sont pas empilables. Patins en matériau plastique haute résistance. Des plots sous l'assise protègent les sièges une fois empilés. Empilable jusqu'à 13 pièces au sol, +/- 20 pièces sur chariot. Breeze est disponible aussi en version pivotante avec piston à gaz. Base en fonte d'aluminium à 5 branches sur roulettes en nylon ou matériel tendre. Structure en tube d'aluminium avec finition poli or mat. Accessoires: système de crochetage.

Armlehnstuhl Stapelbar, und Barhocker Sitzhöhe 60 und 75 cm, nicht stapelbar. Gestell aus hochresistentem eloxiertem Aluminiumrohr Ø 25 mm matt, poliert oder epoxydlackiert. Sitzrahmen aus Aluminiumdruckguss epoxydlackiert alufarbig. Sitz und Rücken aus recyclefähigem Polypropylen. Auf Anfrage und gegen Mehrpreis sind Sitz und Rücken in feuerhemmender Klasse 1 lieferbar. Verfügbar eine Ausführung für den Aussenbereich. Gleiter aus recyclefähigem Kunststoff. Die Stapelstühle werden mit Distanzgleitern versehen, um Kratzer zu vermeiden. Stapelfähigkeit: auf dem Boden 13 Stück, auf dem feststehenden Transportwagen +/- 20 Stück. Zubehör: Metall-Reihenverbindung. Armlehnstuhl nicht stapelbar, Dreh- und höhenverstellbar mit Gaslift, Gestell aus hochresistentem Aluminiumroh Ø 25 mm eloxiert matt oder poliert. Fusskreuz aus Aludruckguss mit Rollen (Rollen aus Nylon = N Standard oder für Parkett = M). Gestell aus hochresistentem eloxiertem Aluminiumrohr Ø 25 mm matt, poliert oder epoxydlackiert. Sitzrahmen aus Aluminiumdruckguss epoxydlackiert alufarbig.





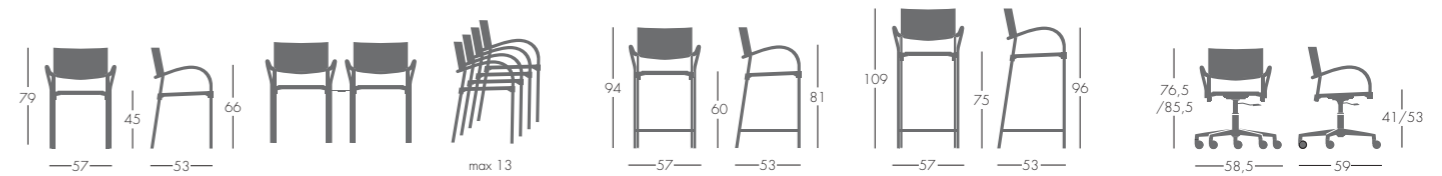

Finiture / Finishes / Finitions / Ausführung

Polipropilene / Polypropylene
Polypropylène / Polypropylen

- bianco 7C / white 7C
blanc 7C / Weiss 7C
- nero 7F / black 7F
noir 7F / Schwarz 7F
- rosso 7A / red 7A
rouge 7A / Rot 7A
- blu marino 7K / dark blue 7K
bleu foncé 7K / Dk-blau 7K
- grigio 7P / grey 7P
gris 7P / Grau 7P
- avorio 7Q / ivory 7Q
ivoire 7Q / Elfenbein 7Q
- menta 7E / light green 7E
vert menthe 7E / Mint 7E
- blu 7I / blue 7I
bleu 7I / Blau 7I
- arancio 7J / orange 7J
orange 7J / Orange 7J
- giallo 8G / yellow 8G
jaune 8G / Gelb 8G

Colori per esterno / Colours for outdoor use
Coloris pour l'extérieur / Für Aussenbereich

Polipropilene / Polypropylene
Polypropylène / Polypropylen

- avorio 7Q / ivory 7Q
ivoire 7Q / Elfenbein 7Q
- menta 7E / light green 7E
vert menthe 7E / Mint 7E

Struttura alluminio anodizzato
Anodized aluminium frame
Structure en aluminium anodisé
Gestell aus eloxiertem Aluminium

- alluminio anodizzato opaco 61
Satin anodized aluminium 61
Aluminium anodisé mat 61
Aluminium eloxiert matt 61
- alluminio anodizzato lucido 64
polished anodized aluminium 64
aluminium anodisé poli 64
Aluminium eloxiert poliert 64

Struttura alluminio verniciata
Powder coated aluminium frame
Structure en aluminium laqué époxy
Gestell aus Aluminium lackiert

- vedere scheda finitura metallo
see metal finishes
voir finitions métal
Siehe Lack-Farben im Anhang

Struttura / Frame
Structure / Gestell

- vedere scheda finitura metallo
see metal finishes
voir finitions métal
Siehe Lack-Farben im Anhang

BLITZ

Carlo Bimbi e Paolo Romoli

Sedia impilabile con o senza braccioli. Gambe in tubo di alluminio con finitura anodizzata opaca o lucida, o in tubolare di acciaio con finitura cromata. Telaio sedile e braccioli in alluminio pressofuso con finitura verniciata alluminio 58 o cromata. Sedile e schienale disponibili in polipropilene riciclabile in vari colori, imbottiti con rivestimento in tessuto, pelle, similpelle o tessuto cliente o in legno. A richiesta e con sovrapprezzo è disponibile versione con sedile e schienale in polipropilene ignifugo (Classe 1) omologata presso il Ministero dell'Interno. Piedini in materiale plastico riciclabile ad alta resistenza. Appositi distanziali antigraffio proteggono le sedute quando vengono impilate. Impilabilità sino ad 10 pezzi a terra, su carrello +/- 20 pezzi.

Stacking chair with or without arms. Legs are available either of high resistance aluminum in satin or polished anodized finishing or of high resistance chromed steel. Seat frame and armrests are made of die-cast aluminum and are available in powder coated aluminum (58) or in chromed finish. Seat and back panels are available in an extensive materials selection: recyclable polypropylene in several colours, wood, padded with fabric, faux leather, leather or C.O.M. Fire resistant polypropylene panels in one colour are available on request at an additional cost. The fire retardant version meets a Class 1 rating by the Italian Minister of Interior. Feet in high resistance recyclable thermoplastic material. Safety spacers allow for damage less stacking. Stacking capacity up to 10 chairs on floor, stacking on trolley +/- 20 chairs.

Siège empilable avec ou sans accoudoirs. Pieds en tube d'aluminium en finition anodisée, mat ou poli, ou en tube d'acier chromé. Cadre d'assise et accoudoirs en fonte d'aluminium en finition laqué époxy aluminium 58 ou chromé O2. Assise et dossier en polypropylène recyclables en divers coloris, version rembourrée avec revêtement en tissu, similicuir, cuir, matériel client ou version en bois. Sur demande et avec supplément, est disponible la version avec assise et dossier en polypropylène ignifuge (Classe 1). Les patins sont en matière plastique de haute résistance, recyclable. Des plots sous l'assise protègent les sièges une fois empilés. Empilable jusqu'à 10 pièces au sol, +/- 20 pièces sur chariot.

Stapelstuhl mit und ohne Armlehnen. Beine aus hochresistentem Aluminiumrohr Ø 28 eloxiert matt oder poliert oder aus Stahlrohr Ø 28 verchromt. Sitzrahmen und Armlehnen aus Aluminiumdruckguss, epoxylackiert alufarbig 58 oder verchromt O2. (Hinweis: Aufgrund der chemischphysikalischen Eigenschaften eignen sich Aluminiumdruckgussteile weniger zur Verchromung als andere Materialien und können daher abblättern). Sitz und Rücken aus recyclefähigem Polypropylen, gepolsterte Ausführung mit Bezügen aus Stoff, Leder oder Holz. Auf Anfrage und gegen Mehrpreis sind Sitz und Rücken in feuerhemmend Klasse 1 lieferbar. Gleiter aus recyclefähigem Kunststoff. Die Stapelstühle werden mit Distanzgleitern versehen, um Kratzer zu vermeiden. Stapelfähigkeit: auf dem Boden 10 Stück, auf dem feststehenden Transportwagen +/- 20 Stück.





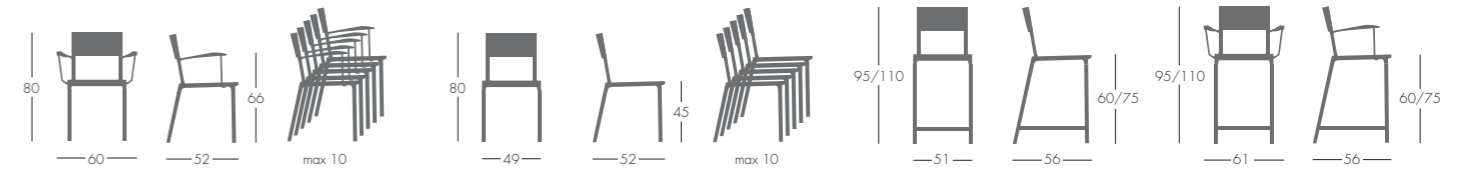
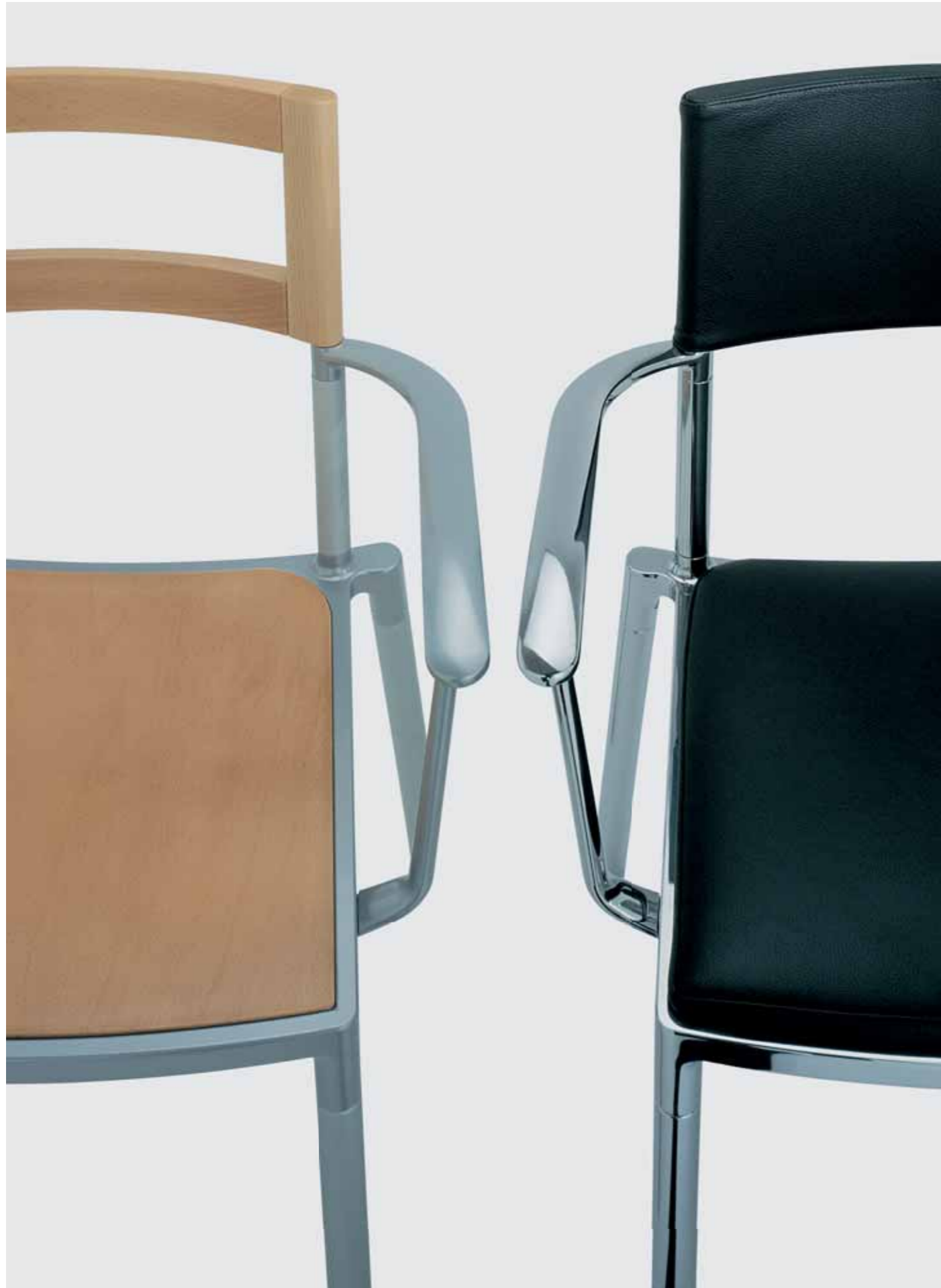

Finiture / Finishes / Finitions / Ausführung

Polipropilene / Polypropylene Polypropylène / Polypropylen

- rosso 7A / red 7A
rouge 7A / Rot 7A
- grigio 7P / grey 7P
gris 7P / Grau 7P
- blu 7I / blue 7I
bleu 7I / Blau 7I
- giallo 7H / yellow 7H
jaune 7H / Gelb 7H
- giallo chiaro 7R / light yellow 7R
jaune clair 7R / Hell-Gelb 7R
- verde 8V / green 8V
vert 8V / Grün 8V

Legno / Wood Bois / Holz

- naturale FA - 02 / natural FA - 02
hêtre naturel FA - 02 / Buche Natur - 02
- noce scuro FG - 07 / dark walnut FG - 07
noyer foncé FG - 07 / Nussbaum-DKL FG - 07

Struttura / Frame Structure / Gestell

- alluminio anodizzato opaco 61
Satin anodized aluminium 61
Aluminium anodisé mat 61
Aluminium eloxiert matt 61
- alluminio anodizzato lucido 64
polished anodized aluminium 64
aluminium anodisé poli 64
Aluminium eloxiert poliert 64
- cromo 02 / chrome 02
chromé 02 / Verchromt 02
- alluminio 58 / aluminium 58
aluminium 58 / Alu-Farbig 58

NEW BLOOM

Bartoli Design

Seduta con scocca in legno caratterizzata da schienale dalla particolare curvatura, ergonomica e robusta, disponibile con tre varianti di strutture. Strutture: a quattro gambe o a slitta in tubolare d'acciaio Ø 16 mm, disponibili con finitura cromata o verniciata a polveri epossidiche nei colori bianco o nero, (versioni impilabili); oppure con gambe in frassino naturale o tinto anilina disponibili nei colori bianco e grigio scuro, collegate da telaio a traliccio in tondino d'acciaio cromato o verniciato a polveri epossidiche nei colori bianco e nero (versioni non impilabili). Scocca in compensato di faggio curvato impiallacciata in frassino naturale o tinto anilina nei colori bianco, grigio scuro e arancio o rivestita in laminato disponibile nei colori bianco o nero. Bracciolo rivestito con guaina in PVC traslucido goffrato. Piedini in materiale plastico ad alta resistenza. Per le versioni impilabili con 4 gambe o a slitta sono presenti distanziali antigraffio che proteggono le sedute quando vengono impilate. Impilabilità fino a 13 pezzi a terra, +/- 20 pezzi su carrello.

Chair with or without armrests characterized by the large ergonomic and robust curved plywood back, is available with three different leg's options: four legs or sled base in tubular steel (Ø 16 mm), available either chromed or powder coated in white or black (stackable versions); legs in natural ash or in aniline stained in white and dark grey, connected by a trellis frame in chromed steel rod or powder coated in white or black (non-stackable version). Shell is available in beech plywood, veneered plywood in natural ash or in white, dark grey and orange aniline stain or covered with black or white laminate. The armrests are sheathed in embossed, translucent PVC. Metal frames are provided with glides in high strength plastic material. A scratch-resistant spacer is provided to protect the chairs for the 4 leg or sled base stackable versions. Stacking capacity up to 13 chairs on floor, stacking on trolley +/- 20 chairs.

Chaise coque en bois caractérisée par un pliage particulier du dossier de forme ergonomique et robuste. Disponible avec 3 versions des structures. Structure 4 pieds ou luge (empilable): tube d'acier Ø 16 mm, finition chromé ou époxy 2 coloris laqué noir ou blanc. Structure piétement bois conique (non empilable): frêne naturel ou laquée (teinte aniline blanc et gris foncé) relié par un cadre treillis en acier chromé ou époxy 2 coloris laqué noir ou blanc. La coque est en multiplis de hêtre, disponible en: plaqué frêne naturel ou laquée teinte aniline blanc, gris foncé et orange ou en stratifié blanc ou noir. Les accoudoirs sont gainés de PVC translucide gaufré. Structures en métal avec patins en matière plastique de haute résistance. Plots de protection sous la coque pour les versions empilables. Empilable jusqu'à 13 pièces au sol, +/- 20 pièces sur chariot.

Stuhl und Armlehnstuhl. Sitzschale aus gebogenem Schichtholz. Gestell: 4 Beine oder Kufengestell (stapelbar) aus Stahlrohr Ø 16 mm verchromt oder epoxydlackiert in den Farben: Weiss, Schwarz. Gestell: 4 Beine aus Holz Esche Natur (nicht stapelbar) oder Anilingebeizt in den Farben: Weiss, Dunkel-Grau. Die Beine sind durch einen Massivstahlrahmen miteinander verbunden. Der Rahmen ist verchromt oder epoxydlackiert in den Farben: Weiss und Schwarz. Armlehnen mit Translucentem PVC ummantelt. Gleiter aus recyclefähigem Kunststoff. Die Stapelstühle werden mit Distanzgleitern versehen, um Kratzer zu vermeiden. Stapelfähigkeit: auf dem Boden 13 Stück, auf dem feststehenden Transportwagen +/- 20 Stück.

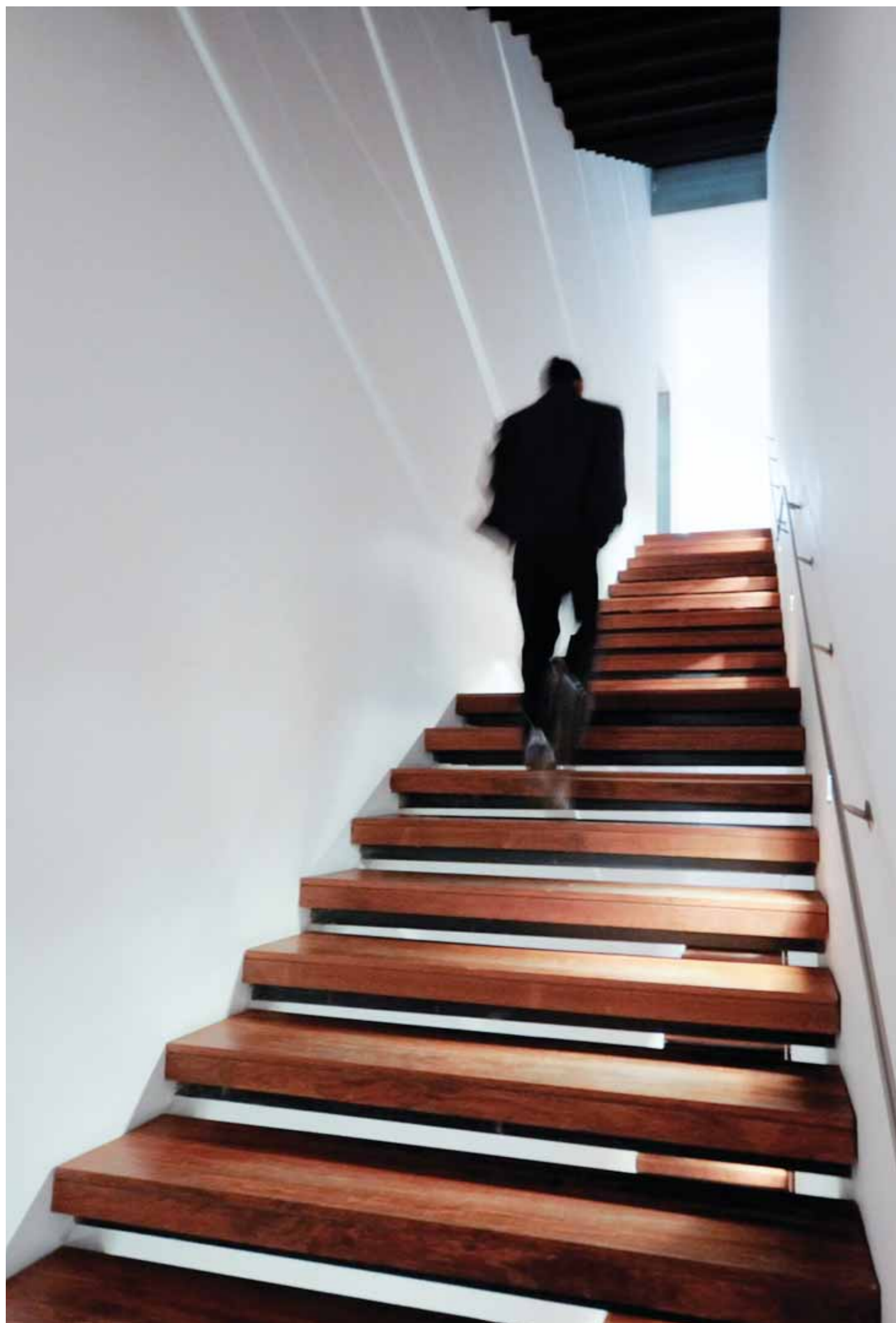

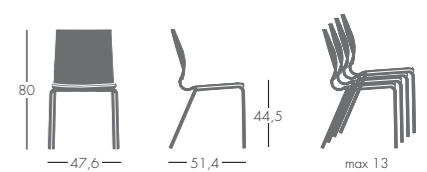
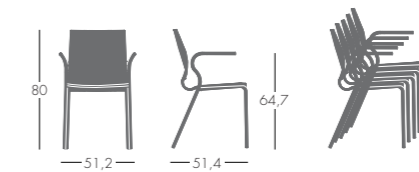
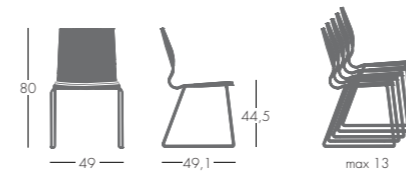
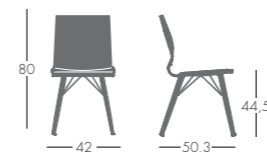

Finiture / Finishes / Finitions / Ausführung

Metallo / Metal
Métal / Gestell/Kufengestell

- nero 08 / black 08
noir 08 / Schwarz 08
- bianco 18 / white 18
blanc 18 / Weiss 18
- cromo 02 / chrome 02
chromé 02 / Verchromt 02

Scocca-struttura legno / Wood shell and legs
Coque/pieds en bois / Sitzschale/Beine Holz

- naturale 01 / natural 01
naturel 01 / Natur 01
- tinto anilina bianco 03 / white 03 aniline stained
Teinte aniline blanc 03 / Anilingebeizt Weiss 03
- tinto anilina grigio scuro 04 / grey 04 aniline stained
Teinte aniline gris 04 / Anilingebeizt Dkl-Grau 04
- tinto anilina arancio 05 / orange 05 aniline stained
Teinte aniline orange 05 / Anilingebeizt Orange 05

Scocca laminato / Laminate shell
Coque stratifié / Sitzschale Laminat

- nero Abet 421 / black Abet 421
noir Abet 421 / Schwarz Abet 421
- bianco Abet 406 / white Abet 406
blanc Abet 406 / Weiss Abet 406

NAMI WOOD

Paolo Crescenti

Sedia non impilabile con scocca in polipropilene riciclabile disponibile in 5 colori. Il particolare schienale conformato offre una flessione gradevole e controllata che segue i movimenti del corpo per garantire comfort ottimale anche nel caso di sedute prolungate. A richiesta e con sovrapprezzo disponibile scocca versione ignifuga. Struttura: con gambe in frassino naturale o tinto anilina disponibili nei colori: bianco e grigio scuro, collegate da telaio a traliccio in tondino d'acciaio cromato o verniciato a polveri epossidiche.

Non stacking chair with one piece seat/back shell in recyclable polypropylene, available in five colours. The sculpted seat and back have a gentle, controlled flex that moves with the user's body to provide comfort when seated over an extended period of time. A fire retardant polypropylene shell is available on request and at an additional cost. Legs in natural ash or aniline stained in white or dark grey, connected by a trellis frame in chromed steel rod or powder coated.

Chaise non empilable avec coque en polypropylène recyclable disponible en 5 coloris. La forme spéciale du dossier offre une flexibilité graduelle et contrôlée, qui suit les mouvements du corps pour garantir un confort optimal, et cela même en cas d'utilisation prolongée. Disponible sur demande et avec supplément version en polypropylène ignifuge. Piètement en bois conique; frêne naturel ou laquée teinte aniline blanc ou gris foncé relié par un cadre treillis en acier chromé ou époxy laquée.

Stuhl. Sitzschale aus recyclefähigem Polypropylen in 5 Farben lieferbar. Der geformte Rücken passt sich durch die angenehme und kontrollierte Flexion auch bei längerem Sitzen jeder Körperbewegung an. Auf Anfrage und gegen Mehrpreis ist eine feuerhemmende Ausführung in Klasse 2 erhältlich. 4 Beine aus Holz Esche Natur oder Anilingebeizt in den Farben: Weiss, Dunkel-Grau. (nicht stapelbar). Die Beine sind durch einen Massivstahlrahmen miteinander verbunden. Der Rahmen ist verchromt oder epoxydlackiert.

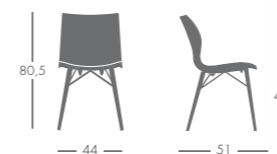

Finiture / Finishes / Finitions / Ausführung

Metallo / Metal Métal / Metall

- bianco 18 / white 18
blanc 18 / Weiss 18
- nero 08 / black 08
noir 08 / Schwarz 08
- grigio 22 / grey 22
gris 22 / Grau 22
- rosso 19 / red 19
rouge 19 / Rot 19
- cromo 02 / chrome 02
chromé 02 / Verchromt 02

Gambe legno / Wood legs Pieds en bois / Holz Esche

- naturale 01 / natural 01
naturel 01 / Natur 01
- tinto anilina bianco 03 / white 03 aniline stained
Teinte aniline blanc 03 / Anilingebeizt Weiss 03
- tinto anilina grigio scuro 04 / grey 04 aniline stained
Teinte aniline gris 04 / Anilingebeizt Dkl-Grau 04

Polipropilene / Polypropylene Polypropylène / Polypropylen

- ghiaccio 7Y / Off-white 7Y
blanc-glace 7Y / Eis 7Y
- nero 7F / black 7F
noir 7F / Schwarz 7F
- grigio 7P / grey 7P
gris 7P / Grau 7P
- rosso 7A / red 7A
rouge 7A / Rot 7A
- verde 7L / green 7L
vert 7L / Grün 7L

NAMI

Paolo Crescenti

Sedia impilabile con e senza braccioli. La versione con braccioli è disponibile con tavoletta scrittoio ribaltabile antipanico in ABS nero o con tavoletta non antipanico in plastica nera. Struttura in acciaio Ø 18 mm con finitura cromata o verniciata a polveri epossidiche. Braccioli rivestiti in polietilene colore nero. Scocca in polipropilene riciclabile disponibile in 5 colori. Il particolare schienale conformato offre una flessione gradevole e controllata che segue i movimenti del corpo per garantire comfort ottimale anche nel caso di sedute prolungate. A richiesta e con sovrapprezzo disponibile versione ignifuga omologata presso il Ministero dell'Interno (Classe 2). Oltre alla seduta standard, altezza 45 cm, è disponibile anche lo sgabello altezza seduta 75 cm, sempre impilabile, con e senza braccioli. Piedini in polietilene. Impilabilità sino ad 8 pezzi a terra, +/- 20 pezzi su carrello. Accessori: gancio di collegamento.

Stacking chair with and without armrests. The version with armrest is available also with antipanic black ABS writing tablet or a flip-up writing tablet in black plastic material. Steel frame (Ø18 mm) available in chrome plated or powder coated finish. The one piece seat/back shell in recyclable polypropylene is available in several colors. A fire retardant polypropylene shell is available on request and at an additional cost. The fire retardant version meets a Class 2 rating by the Italian Minister of Interior. Nami's sculpted seat and back have a gentle, controlled flex that moves with the user's body to provide comfort when seated over an extended period of time. Armrests padded with black polyethylene foam. In addition to cm. 45 standard seat height, a stool version is offered with or without armrests, in 75 cm seat height. The stool is stackable. Feet in polyethylene. Stacking capacity up to 8 chairs on floor, stacking on trolley +/- 20 pcs. Accessories: ganging device.

Chaise empilable avec ou sans accoudoirs. La version avec accoudoirs est disponible avec tablette écriteiroe rabattable anti-panique en Abs noir ou avec tablette écriteiroe non anti-panique en plastique noir. Structure en tube d'acier haute résistance (Ø 18 mm) disponible en finition laqué époxy ou chromé. Accoudoirs en polyéthylène noir. Coque en polypropylène recyclable disponible en 5 coloris. La forme spéciale du dossier offre une flexibilité graduelle et contrôlée, qui suit les mouvements du corps pour garantir un confort optimal, même en cas d'utilisation prolongée. Disponible sur demande et avec supplément version en polypropylène ignifuge classe 2 homologuée auprès du Ministère de l'intérieur. Outre l'assise standard 45 cm, est disponible le tabouret avec ou sans accoudoirs en hauteur 75 cm, toujours empilable. Patins en polyéthylène. Empilable jusqu'à 8 pièces au sol, +/- 20 pièces sur chariot. Accessoires: système de crochetage.

Stuhl und Armlehnstuhl stapelbar. Armlehnstuhl erhältlich auch mit Schreibtislar aus schwarzem ABS abklappbar, Anti-Panik oder mit Schreibtislar aus schwarzem Kunststoff. Gestell aus Stahlrohr Ø 18 verchromt oder epoxydlackiert. Armauflagen aus schwarzem Polyäthylene. Sitzschale aus recyclefähigem Polypropylen in 5 Farben lieferbar. Der geformte Rücken passt sich durch die angenehme und kontrollierte Flexion auch bei längerem Sitzen jeder Körperbewegung an. Auf Anfrage und gegen Mehrpreis ist eine feuerhemmende Ausführung in Klasse 2 erhältlich. Neben der Standardsitzhöhe von 45 cm ist auch ein stapelbarer Barhocker mit Sitzhöhe von 75 cm mit und ohne Armlehnen erhältlich. Gleiter aus Polyäthylene. Stapelfähigkeit: auf dem Boden 8 Stück, auf dem feststehenden Transportwagen +/- 20 Stück. Zubehör: Reihenverbindung aus schwarzem Kunststoff.

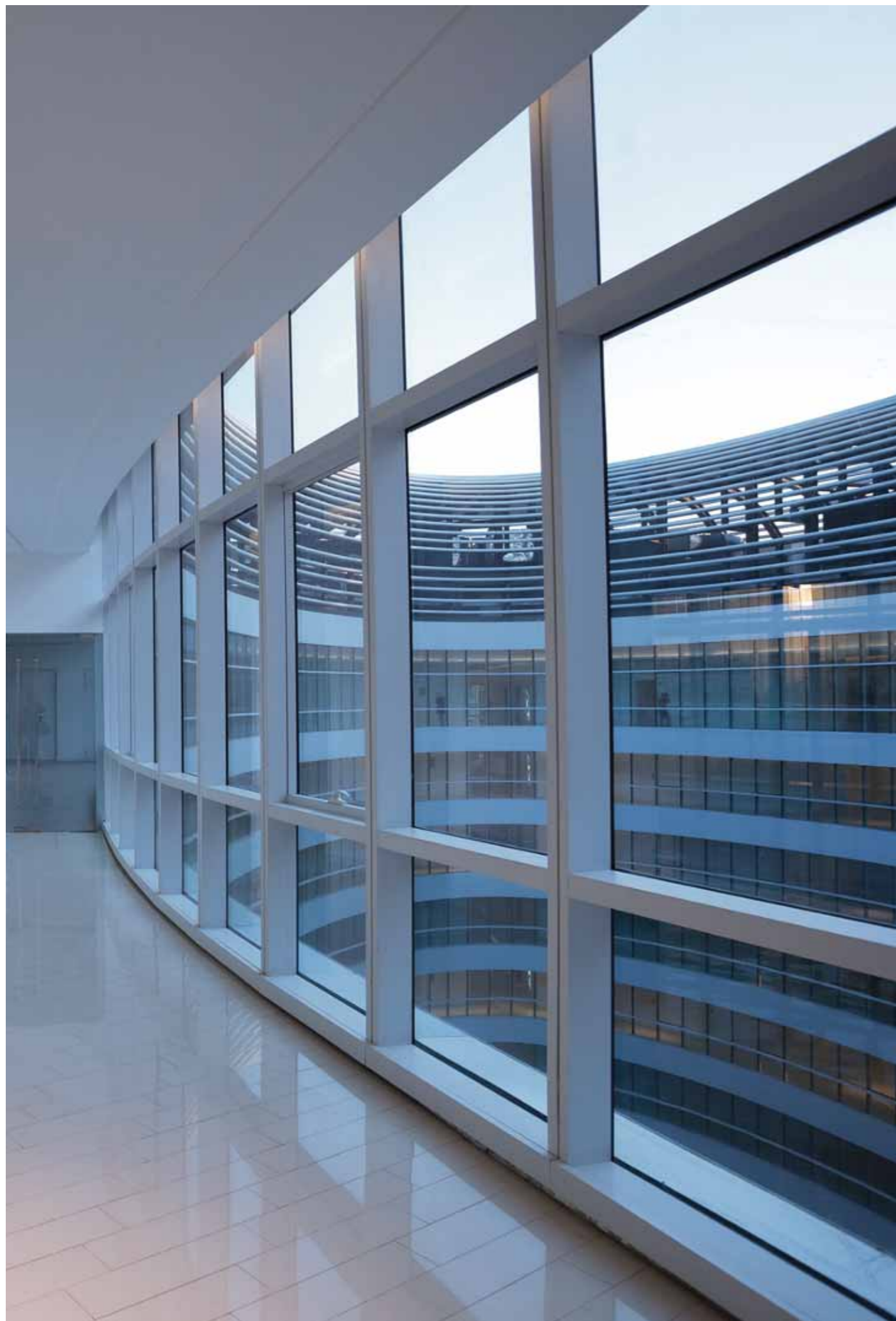



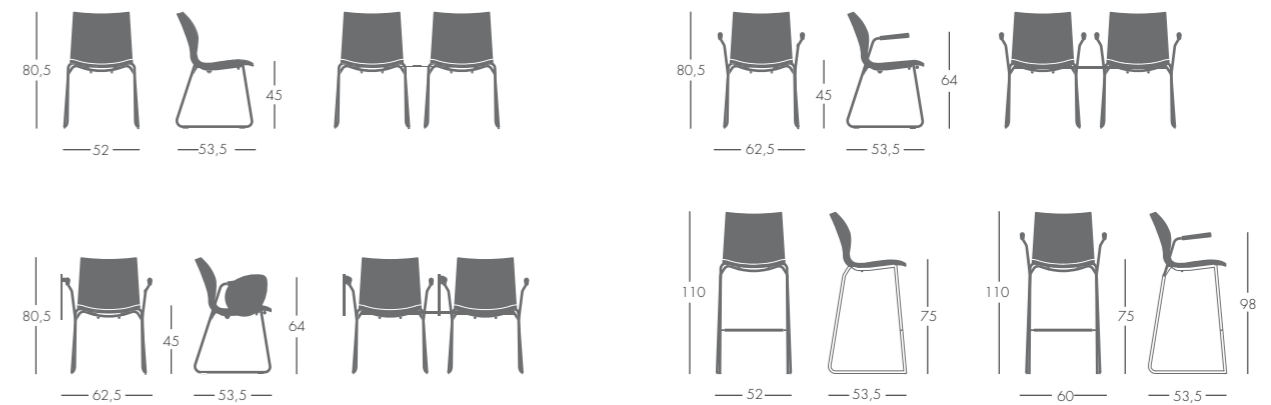

Tavoletta anti-panico / anti-panic tablet
Tablette anti-panique / Tablar Anti-Panik

Finiture / Finishes / Finitions / Ausführung

Polipropilene / Polypropylene
Polypropylène / Polypropylen

- ghiaccio 7Y / off-white 7Y
blanc glace 7Y / Eis 7Y
- grigio 7P / grey 7P
gris 7P / Grau 7P
- nero 7F / black 7F
noir 7F / Schwarz 7F
- rosso 7A / red 7A
rouge 7A / Rot 7A
- verde 7L / green 7L
vert 7L / Grün 7L

Struttura / Frame
Structure / Gestell

- vedere scheda finitura metallo
see metal finishes
voir finitions métal
Siehe Lackfarben im Anhang

MULTI NAMI

Paolo Crescenti

Sistema modulare su barra costituita da un profilato ellittico di acciaio ad alta resistenza 100x50 mm disponibile in 3 lunghezze, in finitura verniciata colore alluminio (68). Sulla barra possono venire montati, grazie ad elementi di fissaggio in pressofusione, sedute in polipropilene riciclabile con o senza braccioli disponibili in vari colori e piani in truciolare rivestiti in laminato antigraffio nero. La struttura in acciaio e la piastra sottosedile sono verniciate a polveri epossidiche in colore alluminio (68). Disponibile sistema di ancoraggio a terra delle barre mediante tasselli ad espansione per evitare il ribaltamento accidentale. (per ogni barra è previsto l'ancoraggio su 2 piedi in diagonale).

Modular system of fixed seating on a beam. The elliptical beam in high strength electro-welded steel (mm 100 x 50) is offered in 3 different lengths. Thanks to diecast fastening elements it is possible to fix to the beam either polypropylene seating shells with and without arms, available in several colours, or tabletops of high quality fiberboard covered with black scratch resistant laminate. The high strength steel beam and the steel plate underneath the seat are powder coated in aluminum 68 as well as the tubular steel frame which anchors the seat's shell. A floor anchoring system is available on request and at an additional cost, to prevent accidental tipping of the composition. It is recommended that each beam be supported by two sets of leg supports arranged in a diagonal pattern.

Système modulable d'assise sur poutre en tube à section elliptique (100x50 mm) disponible en 3 longueurs en finition laqué aluminium 68. Le système de fixation en fonte d'aluminium peut accueillir les assises en polypropylène recyclable avec ou sans accoudoirs disponibles en divers coloris et les tablettes en stratifié coloris noir avec chant PVC. La poutre et la platine de fixation d'assise sont disponibles en finition laqué époxy aluminium 68. Sur demande et avec supplément est disponible un système de fixation au sol des poutres pour éviter le basculement accidentel (la fixation est prévue sur 2 pieds en diagonale).

Modularsystem von Sitzschalen auf Stahlträgern. Der Stahlträger aus ellipsenförmigen hochresistenten, elektroverschweißten Stahl 100 x 50 mm, epoxydlackiert alufarbig 68 und lieferbar in 3 Längen. Auf den Träger werden mit Befestigungskrampen aus Aluminiumdruckguss Sitzschalen aus recyclefähigem Polypropylen, verfügbar in verschiedenen Farben, und Ablageplatten mit kratzfester, schwarze Laminat-Beschichtung und PVC-Kante montiert. Die Halterung der Schalen epoxydlackiert alufarbig 68, die Sitzschalen werden mit oder ohne Armlehnen geliefert. Die Befestigungskrampen aus Aluminiumdruckguss sind ebenso wie der Träger epoxydlackiert alufarbig 68. Zubehör: auf Anfrage und gegen Mehrpreis werden die Füße des Stahlträgers mit Verankerungsvorrichtung versehen (2 Stück in der Diagonale).

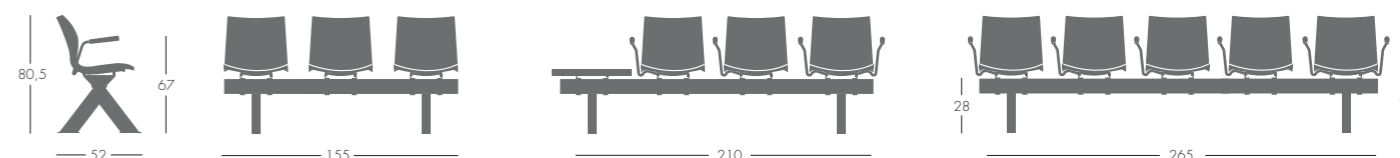

Finiture / Finishes / Finitions / Ausführung

Polipropilene / Polypropylene
Polypropylène / Polypropylen

- ghiaccio 7Y / off-white 7Y
blanc glace 7Y / Eis 7Y
- grigio 7P / grey 7P
gris 7P / Grau 7P
- nero 7F / black 7F
noir 7F / Schwarz 7F
- rosso 7A / red 7A
rouge 7A / Rot 7A
- verde 7L / green 7L
vert 7L / Grün 7L

Struttura / Frame
Structure / Gestell

- alluminio 68 / aluminium 68
aluminium 68 / Alu-Farbig 68

IRON

Bartoli Design

Sedia impilabile con e senza braccioli per uso contract caratterizzata da una struttura in tubo quadro di metallo 19x19 mm con finitura cromata o verniciata a polveri epossidiche. Braccioli con curva sinuosa tridimensionale dello stesso profilo di metallo. Versione con braccioli disponibile con tavoletta scrittoio ribaltabile antipanico in ABS nero oppure con tavoletta non antipanico in plastica nera. Sedile e schienale in polipropilene riciclabile con testurizzazione geometrica sulla superficie disponibile in vari colori con finitura metallizzata e non. Disponibile versione trattata per esterno (alluminio 68). Piedini in polietilene. Impilabilità: fino a 7 pezzi a terra, +/- 20 pezzi su carrello.

Sedia girevole con pistone a gas (base in pressofusione a 5 razze) su ruote in nylon o materiale adatto per pavimento in legno. Finitura struttura cromo.

Sgabello h. 75 cm a 4 gambe o con base circolare e colonna regolabile in altezza.

Accessori: gancio di collegamento.

Stacking chair with and without arms suitable for residential and contract use. Steel square tube 19x19 mm available with powder coated or chromed frame. Sinuous three dimensional bent arms in square tubing. Writing tablets are available in two versions: anti-panic tablet in black ABS or flip-up tablet in black plastic material. Seat and back of recyclable textured polypropylene available in metallic colours (aluminum and gold) and non-metallic colours (white, black, red, pink and light blue). A version for outdoor use is available in a powder coated frame aluminium 68. Feet in polyethylene. Stacking capacity: up to 7 chairs on floor, stacking on trolley +/- 20 chairs.

Available also as a swivel chair, with and without arms, with gas operated lift (5 star die cast aluminium base) with nylon or soft castors, frame in chromed finish. The Iron collection includes: stools h. 75 cm with 4 legs, a swivel version with a round base and an adjustable height version with a gas lift.

Accessories: ganging device.

Chaise empilable avec ou sans accoudoirs. Structure en tube d'acier haute résistance à section carrée 19x19 mm disponible en finition laqué époxy ou chromé.

Accoudoirs en tube d'acier à section carrée réalisés par cintrage tri-dimensionnel. Version avec accoudoirs disponible avec tablette écrivain rabattable anti-panique en ABS noir ou avec tablette non anti-panique en plastique noir.

Assise et dossier en polypropylène recyclable texturisé disponible dans divers coloris métallisés et non. Patins en polyéthylène. Disponible version pour l'extérieur avec structure finition laqué époxy aluminium 68.

Empilable jusqu'à 7 pièces au sol, +/- 20 pièces sur chariot.

Chaise pivotante réglable en hauteur (base 5 branches en fonte d'aluminium) sur roulette nylon ou matériau souple. Finition structure chromé.

Tabouret h. 75 cm à 4 pieds ou sur colonne centrale réglable en hauteur. Finition laqué epoxy ou chromé.

Accessories: système de crochetage.

Stuhl und Armlehnstuhl stapelbar. Gestell aus Vierkant-Stahlrohr 19 x 19 mm verchromt oder epoxydackiert. Die in 3-D Technologie sinusförmigen Armlehnen sind aus dem selben Material.

Armlehnstuhl verfügbar auch mit Schreibtisch abklappbar Anti-Panik in ABS schwarz oder mit Schreibtisch aus schwarzem Plastik. Sitz und Rücken aus recyclefähigem Polypropylen in verschiedenen metallisierten und nicht metallisierten Farben.

Version für denAussenbereich Gestell epoxydackiert Alu-Farbig 68. Gleiter aus Polyäthlen.

Stapelfähigkeit: auf dem Boden 7 Stück, auf dem feststehenden Transportwagen +/- 20 Stück.

Stuhl dreh-und höhenverstellbar mit Gaslift Stahlrohrgestell Ø 25 mm.

Fusskreuz aus Aludruckguss mit Rollen (aus Nylon = N Standard oder für Parkett = M). Barhocker mit oder ohne Armlehnen Sitzhöhe 75 cm Gestell Vierkant-Stahlrohr oder Fussteller und Säule dreh-und höhenverstellbar Sitzhöhe 51,5 - 71 cm verchromt oder epoxydackiert.





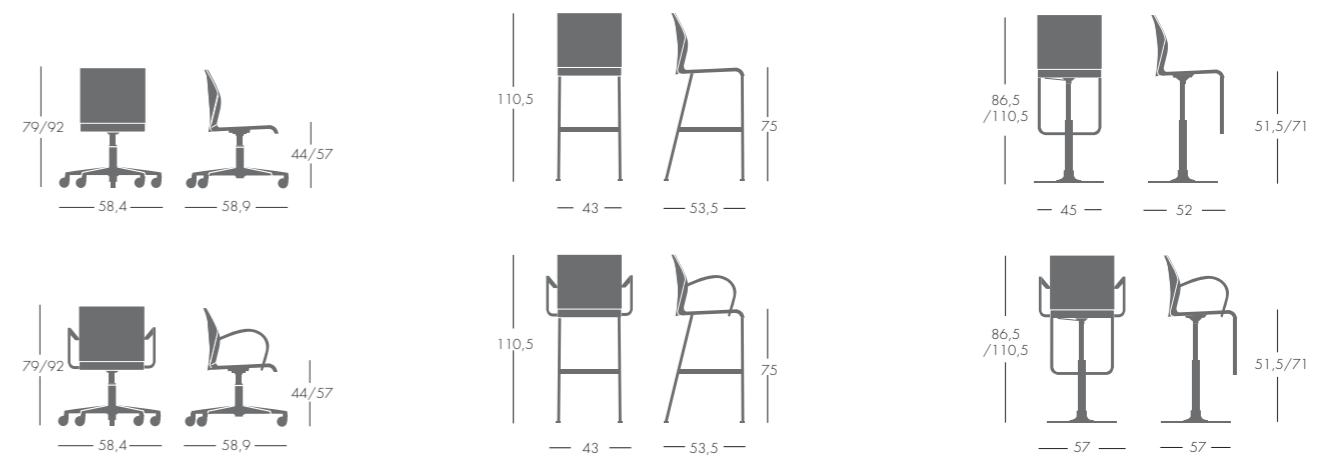
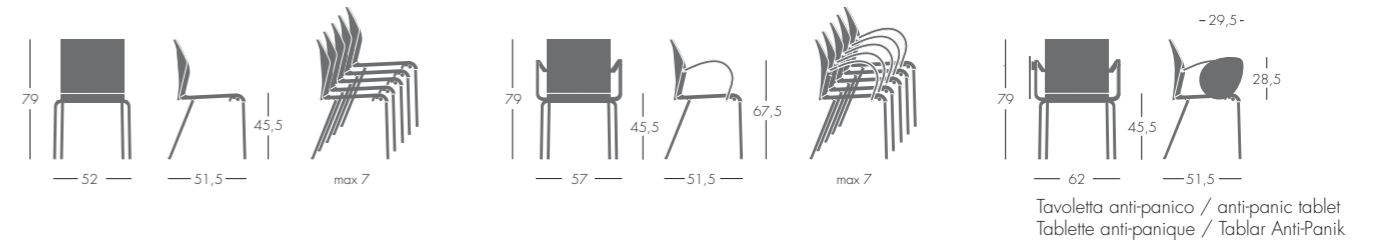

Finiture / Finishes / Finitions / Ausführung

Polipropilene / Polypropylene Polypropylène / Polypropylen

- oro metallizzato 80 / metallic gold 80
or métallisé 80 / Gold-Metallisiert 80
- argento metallizzato 8A / metallic silver 8A
argent métallisé 8A / Silber-Metallisiert 8A
- ghiaccio 7Y / off-white 7Y
blanc glace 7Y / Eis 7Y
- nero 7F / black 7F
noir 7F / Schwarz 7F
- rosso 7A / red 7A
rouge 7A / Rot 7A
- rosa magenta 9R / pink 9R
rose magenta 9R / Pink 9R
- turchese 9C / light blue 9C
bleu turquoise 9C / Türkis 9C

Struttura / Frame Structure / Gestell

- oro 30 / gold 30
or 30 / Gold-Farbig 30
- argento 44 / silver 44
argent 44 / Silber-Farbig 44
- arancio 25 / orange 25
orange 25 / Orange 25
- verde 38 / green 38
vert 38 / Grün 38
- rosa 43 / pink 43
rose 43 / Pink 43
- bianco 18 / white 18
blanc 18 / Weiss 18
- nero 08 / black 08
noir 08 / Schwarz 08
- cromo 02 / chrome 02
chromé 02 / Verchromt 02

Base girevole / Swivel base Base pivotante / Dreh - Gestell

- nero 08 / black 08
noir 08 / Schwarz 08
- antracite 11 / anthracite 11
anthracite 11 / Anthrazit 11
- bianco 18 / white 18
blanc 18 / Weiss 18
- alluminio 68 / aluminium 68
aluminium 68 / Alu-Farbig 68
- cromo 02 / chrome 02
chromé 02 / Verchromt 02

Colori per esterno / Colours for outdoor use Coloris pour l'extérieur / Für Aussenbereich

Polipropilene / Polypropylene Polypropylène / Polypropylen

- argento metallizzato 8A / metallic silver 8A
argent métallisé 8A / Silber-Metallisiert 8A

Struttura / Frame Structure / Gestell

- alluminio 68 / aluminium 68
aluminium 68 / Alu-Farbig 68

MULTI IRON

Bartoli Design

Sistema modulare su barra costituita da un profilato ellittico di acciaio ad alta resistenza 100x50 mm disponibile in 3 lunghezze con finitura verniciata alluminio 68. Sulla barra possono essere montate, grazie ad elementi di fissaggio in pressofusione, sedute in polipropilene riciclabile con o senza braccioli in vari colori, o piani in truciolare rivestito in laminato antigraffio nero. La struttura e la piastra in acciaio sottosedile sono verniciate alluminio(68). Disponibile sistema di ancoraggio a terra delle barre mediante tasselli ad espansione per evitare il ribaltamento accidentale. (per ogni barra è previsto l'ancoraggio su 2 piedi in diagonale).

Modular system of fixed seating on a beam, with or without arms. Elliptical -shaped powder coated steel beam (mm 100x50) available in 3 lengths. Polypropylene seats, available in different colours, and tabletops of high quality fiberboard covered with scratch-resistant laminate are able to be attached to the support beam with the use of die-cast fastening elements. The high resistance steel beam and the steel plate underneath the seat are powder coated in aluminum 68, as is the tubular steel frame which supports the seat. A floor anchoring system is available on request and at an additional cost. It is recommended that each beam be supported by two sets of leg supports arranged in a diagonal pattern.

Multi-Iron Système modulable d'assise sur poutre. Poutre en tube à section elliptique haute résistance (100x50 mm) disponible en 3 longueurs en finition laqué epoxy aluminium 68. Le système de fixation en fonte d'aluminium peut accueillir les assises en polypropylène dans divers coloris ou les tablettes en stratifié coloris noir avec chant PVC. La poutre et la platine de fixation d'assise est disponible en finition laqué epoxy aluminium 68. Sur demande et avec supplément est disponible un système de fixation au sol des poutres pour éviter le basculement accidentel (la fixation est prévue sur 2 pieds en diagonale).

Modularsystem von Sitz und Rücken auf Stahlträgern. Der Stahlträger aus ellipsenförmigen hochresistenten, elektroverschweissten Stahl 100 x 50 mm, epoxydlackiert alufarbig 68 lieferbar in 3 Längen. Auf den Träger werden mit Befestigungskrampen aus Aluminiumdruckguss die Sitz und Rücken und Ablageplatten mit kratzfester, schwarze Laminat-Beschichtung und PVC-Kante montiert. Die Halterung der Sitze epoxydlackiert alufarbig 68, die Sitze werden mit oder ohne Armlehnen geliefert. Die Befestigungskrampen aus Aluminiumdruckguss sind ebenso wie der Träger epoxydlackiert alufarbig 68. Zubehör: auf Anfrage und gegen Mehrpreis werden die Füße des Stahlträgers mit Verankerungsvorrichtung versehen (2 Stück in der Diagonale).



Finiture / Finishes / Finitions / Ausführung

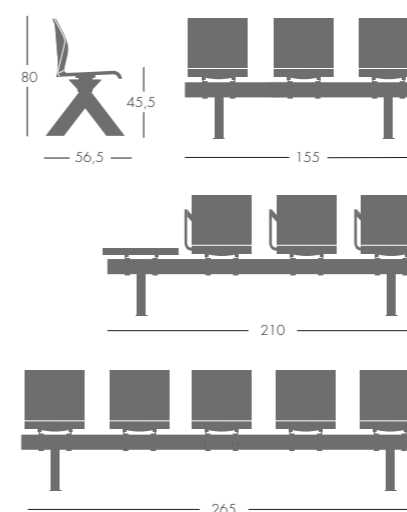

Polipropilene / Polypropylene
Polypropylène / Polypropylen

- oro metallizzato 80 / metallic gold 80
or métallisé 80 / Gold-Metallisiert 80
- argento metallizzato 8A / metallic silver 8A
argent métallisé 8A / Silber-Metallisiert 8A
- ghiaccio 7Y / off-white 7Y
blanc glace 7Y / Eis 7Y
- nero 7F / black 7F
noir 7F / Schwarz 7F
- rosso 7A / red 7A
rouge 7A / Rot 7A
- rosa magenta 9R / pink 9R
rose magenta 9R / Pink 9R
- turchese 9C / light blue 9C
bleu turquoise 9C / Türkis 9C

Struttura / Frame
Structure / Gestell

- alluminio 68 / aluminium 68
aluminium 68 / Alu-Farbig 68



STORM

Carlo Bartoli

Sedia impilabile con o senza braccioli. Versione con braccioli disponibile con tavoletta scrittoio ribaltabile antipanico in ABS nero oppure tavoletta non antipanico in plastica nera. Struttura in tubo di acciaio ad alta resistenza (\varnothing 18 mm) disponibile con finitura cromata o verniciata a polveri epossidiche (alluminio 58). Scocca in polipropilene riciclabile in vari colori. Braccioli rivestiti in polietilene espanso colore nero. A richiesta e con supplemento scocca in polipropilene ignifugo. Piedini in materiale plastico riciclabile ad alta resistenza. Disponibile inoltre versione girevole con pistone a gas (base in pressofusione a 5 razze) su ruote in nylon o materiale adatto per pavimenti in legno. Impilabilità sino ad 14 pezzi a terra, +/- 20 pezzi su carrello. Accessori: gancio di collegamento e porta documenti.

Stacking chair with and without arms. Version with arms available with an anti-panic writing tablet in black ABS or a flip-up writing tablet in black plastic material. High strength steel frame (\varnothing mm 18), available in chromed or in powder coated finish: aluminum 58. The one-piece seat and shell back of recyclable polypropylene is offered in different colours. The armrests are padded with black polyethylene foam. Seat shells can be supplied in fire retardant polypropylene version on request and at an additional cost. Feet are manufactured in high strength recyclable thermo-plastic material. The swivel version, non stacking, with gas operated lift (5 star die - cast aluminum base) is available on soft or nylon castors. Stacking capacity up to 14 chairs on floor, stacking on trolley +/- 20 pcs. Accessories: ganging device and document holder.

Chaise empilable avec ou sans accoudoirs. Version avec accoudoirs disponible avec tablette écriteoire rabattable anti-panique en ABS noir ou tablette écriteoire non anti-panique en plastique noir. Structure en tube d'acier de haute résistance (\varnothing 18 mm) disponible en finition chromé ou laqué époxy (aluminium 58). Coque en polypropylène recyclable en différents coloris. Accoudoirs en polyéthylène noir. Sur demande et avec supplément version avec coque en polypropylène ignifuge. Patins en matière plastique de haute résistance, recyclable. Empilable jusqu'à 14 pièces au sol, +/- 20 pièces sur chariot. Disponible aussi version pivotante réglable en hauteur avec piston à gaz (base en fonte d'aluminium à 5 branches) sur roulettes en nylon ou matériau souple.

Stuhl und Armlehnstuhl stapelbar. Armlehnstuhl verfügbar auch mit Schreibtisclab abklappbar Anti-Panik in ABS Schwarz oder mit Schreibtisclab aus schwarzem Kunststoff. Gestell aus hochresistentem Stahlrohr \varnothing 18 mm verchromt O2 oder epoxydlackiert Alu-Farbig 58. Sitzschale aus recyclefähigem Polypropylen in verschiedenen Farben. Die Armlehnen haben eine Manschette aus schwarzem Polyäthylen. Auf Anfrage und gegen Mehrpreis sind die Schalen in feuerhemmend lieferbar. Gleiter aus recyclefähigem Kunststoff. Stapelfähigkeit auf dem Boden 14 Stück, auf dem feststehenden Transportwagen +/- 20 Stück. Zubehör: Reihenverbindung, Ablagegitter verchromt. Version dreh- und höhenverstellbar mit Gaslift (Fusskreuz aus Aludruckguss) mit Rollen Nylon = N Standard oder für Parkett = M). Die drehbare Version ist nicht stapelbar.



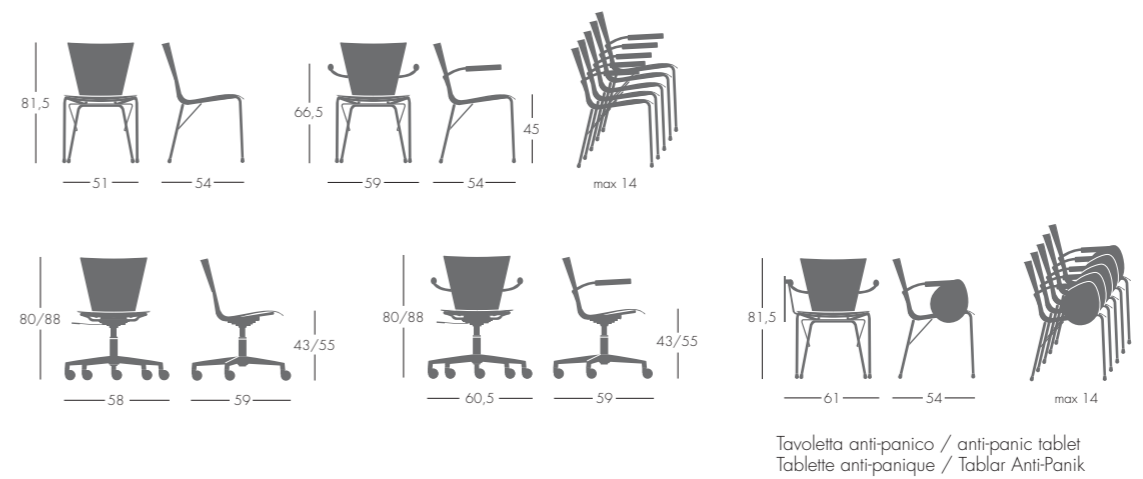

Finiture / Finishes / Finitions / Ausführung

Polipropilene / Polypropylene
Polypropylène / Polypropylen

- avorio 7Q / ivory 7Q
ivoire 7Q / Elfenbein 7Q
- blu 7I / blue 7I
bleu 7I / Blau 7I
- nero 7F / black 7F
noir 7F / Schwarz 7F
- rosso 7A / red 7A
rouge 7A / Rot 7A
- grigio 7P / grey 7P
gris 7P / Grau 7P

Struttura / Frame
Structure / Gestell

- alluminio 58 / aluminium 58
aluminium 58 / Alu-Farbig 58
- cromo 02 / chrome 02
chromé 02 / Verchromt 02

MULTI STORM

Carlo Bartoli

Sistema modulare su barra costituito da un profilato ellittico di acciaio ad alta resistenza 100x50 mm disponibile in 3 lunghezze con finitura verniciata alluminio 68. Sulla barra possono essere montati, grazie ad elementi di fissaggio in pressofusione, sedute in polipropilene riciclabile con o senza braccioli disponibili in vari colori e pianetti in truciolare rivestiti in laminato antigraffio colore nero. La struttura e la piastra in acciaio sottosedile sono verniciate colore alluminio 68. Disponibile sistema di ancoraggio a terra delle barre mediante tasselli ad espansione per evitare il ribaltamento accidentale. (per ogni barra è previsto l'ancoraggio su 2 piedi in diagonale).

Modular system of fixed seating on a beam. The elliptical beam in high strength electro-welded steel (mm 100 x 50) is offered in 3 different lengths. Polypropylene seat shells with or without arms, available in different standard colours, or table tops in high quality fiberboard covered with black scratch-resistant laminate can be secured to the support beam with die-cast fastening elements. The high strength steel beam and the steel plate underneath the seat are powder coated in aluminum 68. A floor anchoring system is available on request and at an additional cost, to avoid accidental tipping of the structure. It is recommended that each beam be supported by two sets of leg supports arranged in a diagonal pattern.

Système modulable d'assise sur poutre en tube à section elliptique (100x50 mm) disponible en 3 longueurs en finition laqué époxy aluminium 68. Le système de fixation en fonte d'aluminium peut accueillir les assises en polypropylène recyclable avec ou sans accoudoirs en divers coloris et tablettes en stratifié coloris noir avec chant PVC. La poutre et la platine de fixation d'assise sont disponible en finition laqué époxy aluminium 68. Sur demande et avec supplément est disponible un système de fixation au sol des poutres pour éviter un basculement accidentel (la fixation est prévue sur 2 pieds en diagonale).

Modularsystem von Sitzschalen auf Stahlträgern. Stahlträger aus ellipsenförmigen hochresistenten, elektroverschweissten Stahl 100 x 50 mm, epoxydlackiert alufarbig 68 lieferbar in 3 Längen. Auf den Träger werden mit Befestigungskrampen aus Aluminiumdruckguss Sitzschalen aus recyclefähigem Polypropylen und Ablageplatten mit kratzfester, schwarze Laminat-Beschichtung und PVC-Kante montiert. Die Halterung der Schalen epoxydlackiert alufarbig 68, die Sitzschalen werden mit oder ohne Armlehnen geliefert. Die Befestigungskrampen aus Aluminiumdruckguss sind ebenso wie der Träger epoxydlackiert alufarbig 68. Zubehör: auf Anfrage und gegen Mehrpreis werden die Füße des Stahlträgers mit Verankerungsvorrichtung versehen (2 Stück in der Diagonale).

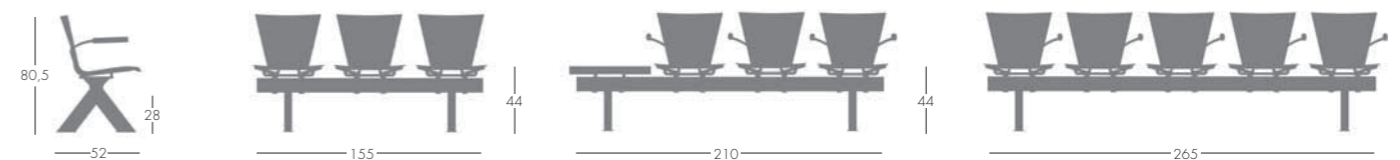

Finiture / Finishes / Finitions / Ausführung

Polipropilene / Polypropylene
Polypropylène / Polypropylen

- avorio 7Q / ivory 7Q
ivoire 7Q / Elfenbein 7Q
- blu 7I / blue 7I
bleu 7I / Blau 7I
- nero 7F / black 7F
noir 7F / Schwarz 7F
- rosso 7A / red 7A
rouge 7A / Rot 7A
- grigio 7P / grey 7P
gris 7P / Grau 7P

Struttura / Frame
Structure / Gestell

- alluminio 68 / aluminium 68
aluminium 68 / Alu-Farbig 68

STOP & GO

Lievore, Altherr, Molina

Sistema modulare di sedute su barra, che grazie alla possibilità di unire da 2 a 5 moduli seduta, permette di ottenere numerose combinazioni. Moduli seduta in polietilene (PE) riciclabile, disponibili in colore grigio (7P) con finitura gofrata, realizzati in tecnologia bicomponente con roto-moulding di ultima generazione. Barra orizzontale portante in acciaio ad alta resistenza. Basi (Ø 50 cm) in pressofusione di alluminio, verniciato color antracite 11. Accessori: sistema di fissaggio a terra.

Modular system of seating on a beam. Stop&Go allows to create various configurations, thanks to the possibility to join from 2 to 5 modular seats. The system includes: single seating module, seating module with additional right or left top. Seating modules in recyclable Polyethylene (PE), available in grey (7P) colour, manufactured by means of the latest "bi-component roto-moulding technology". Horizontal beam in high powder coated resistance steel. Bases (Ø 50 cm) in die-casting aluminium, powder coated in anthracite (11) colour. Possibility to fix the beam on the floor.

Système modulable d'assises sur poutre offrant la possibilité d'assembler de 2 à 5 assises combinées. Modules d'assise en polyéthylène (PE) recyclable, disponible en coloris gris (7P) finition gaufré, réalisés avec la technologie bi composante par roto-moulage de dernière génération. Poutre horizontale portante en acier de haute résistance. Bases en fonte d'aluminium (Ø 50 cm) laqué époxy anthracite (11). Accessoires: système de fixation au sol.

Modularsystem, das es ermöglicht, Bänke von 2 bis 5 Sitzelementen zusammen zu stellen. Das System besteht aus: Einzelsitzmodul, Einzelsitzmodul mit Ablage rechts, Einzelsitzmodul mit Ablage links, Sitzträger mit Standteller. Sitzmodule in der Farbe Grau 7P aus recyclefähigem Polyäthylen (PE) mit rauher Oberfläche nach neuestem Technologieverfahren. Endmodule ohne Ablage sind erhältlich mit einer lackierten Metallabdeckung. Trägerstange aus epoxydlackiertem Qualitätsstahl. Standteller Ø 50 cm aus Aludruckguss lackiert: Anthrazit 11. Zubehör: System für Bodenbefestigung Fußsteller.



Finiture / Finishes / Finitions / Ausführungen

Polietilene / Polyethylene
Polyéthylène / Polyäthylen

● grigio 7P / grey 7P
gris 7P / Grau 7P

Struttura / Frame
Structure / Gestell

● antracite 11 / anthracite 11
anthracite 11 / Anthrazit 11

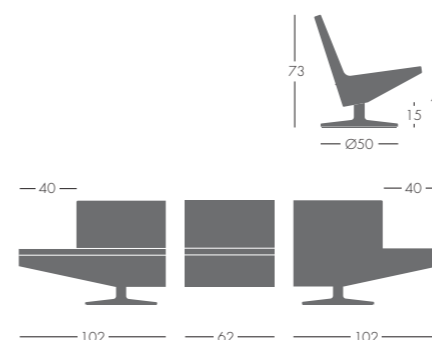

SNAKE

Archirivolto Design

Sistema di separazione, di seduta e di servizio per ambienti pubblici interni ed esterni, interamente realizzato in polietilene (PE) riciclabile rotostampato goffrato in vari colori. Il sistema include 3 elementi: seduta singola, panca, contenitore/fioriera, che possono essere utilizzati singolarmente o possono essere composti tra loro a piacimento mediante l'applicazione di un gancio di collegamento in polipropilene grigio.

Separation system of seating and accessories for outdoor and indoor public use, entirely made of rotomoulded polyethylene (PE) in various colours. The system includes 3 elements: ottoman, bench and flower/ container, which can be used separately or composed between them with the ganging device.

Système d'éléments d'assises pour espaces publics d'intérieur et d'extérieur, entièrement réalisé en polymère roto moulé (PE) disponibles en différent coloris avec des accessoires en métal. Le système inclut 3 éléments : pouf, banquette et cache pot, qui peuvent être utilisés individuellement ou bien être reliés entre eux par un système de crochetage en polypropylène gris.

Trennelemente für den Einsatz in öffentlichen Räumen für den Innen- und Aussenbereich. Komplett aus Polyäthylen (PE) Rotomoulding in verschiedenen Farben. Bestehend aus: Blumenkübel Sitz- Element, Bank-Element. Die Element können einzeln oder je nach Bedarf zusammen aufgestellt werden (durch Einen Verbindungshaken aus grauem Kunststoff).



Finiture / Finishes / Finitions / Ausführung

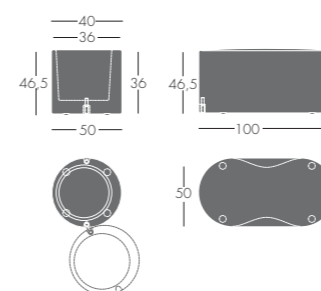

Polietilene / Polyethylene
Polyéthylène / Polyäthylen

- bianco 7C / white 7C
blanc 7C / Weiss 7C
- grigio chiaro 7V / light grey 7V
gris clair 7V / Hell-Grau 7V
- verde 7L / green 7L
vert 7L / Grün 7L

LIPS

Bartoli Design

Sedia imbottita con o senza braccioli. Versione con braccioli disponibile con tavoletta scrittoio ribaltabile antipanico in ABS nero oppure con tavoletta non antipanico in plastica nera.

Struttura a slitta in tubo di acciaio verniciato Ø 16 mm (bianco 18 e nero 08) o cromato. Scocche esterne sedile/schienale in polipropilene riciclabile disponibili nei colori ghiaccio 7Y e nero 7F. Imbottitura in poliuretano stampato indeformabile e fodera accoppiata con ovatta di poliestere con inserto interno in polipropilene. Imbottitura interna resistente al fuoco secondo la normativa italiana Classe 1M. Braccioli in polipropilene gofrato nero. Piedini in polietilene. Rivestimento in tessuto, similpelle o tessuto cliente preferibilmente tinta unita. Impilabilità sino ad 8 pezzi a terra, 6 pezzi per la poltrona con tavoletta, +/- 20 pezzi su carrello. Accessori: gancio di collegamento.

Stacking chair and armchair. The armchair is available with anti-panic writing tablet in black ABS or with flip-up writing tablet in black plastic material. Sled frame in high strength steel Ø 16, available in chromed or in powder coated (white 18 and black 08) finishes. Seat and back external shells of recyclable polypropylene available in off-white 7Y and black 7F colors. Upholstery in cold-injected non deformable polyurethane foam with polypropylene inserts and combined with polyester padding. Fire retardant inner padding meets "California Bulletin 117A" and Italian "Class 1M" standards. Special foam meeting the 5852 British Standards is available on request. Armrests in black textured polypropylene. Feet in polyethylene. Covers are available in fabric, leather, faux leather or C.O.M. (preferably in solid color). Stacking capacity: up to 8 chairs on floor, 6 pieces for the armchair with tablet, stacking on trolley +/- 20 chairs depending on style. Accessories: ganging device.

Chaise empilable avec ou sans accoudoirs. Version avec accoudoirs disponible avec tablette écrioite rabattable anti-panique en Abs noir ou avec tablette écrioite non anti-panique en plastique noir. Structure traineau en tube d'acier Ø 16 disponible en finition laquée (blanc 18 ou noir 08) ou chromé. Assise et dossier avec coques en polypropylène recyclable disponible en coloris blanc glace 7Y ou noir 7F. Rembourrage en mousse indéformable de polyuréthane injecté résistant au feu, selon la norme italienne Classe 1M et selon la norme California Bulletin 117A, et ouate de polyester. Accoudoirs en polypropylène texturisé coloris noir. Patins en polyéthylène. Revêtement disponible en différents tissus, cuir, similicuir ou matériel client. Empilable jusqu'à 8 pièces au sol, 6 pièces pour le siège avec tablette, +/- 20 pièces sur chariot. Accessoires: système de crochetage.

Stuhl und Armlehnstuhl stapelbar, mit und ohne Schreibtislar aus schwarzem ABS abklappbar, Anti-Panik oder mit Schreibtislar aus schwarzem Kunststoff. Kufengestell aus hochresistentem Stahlrohr Ø 16 epoxydlackiert in den Farben: Weiss 18, Schwarz 08 oder verchromt. Sitzschale aus kaltgeschäumtem Polyurethan mit Polyestervlies überzogen, feuerhemmend nach dem Standard "California Bulletin 117 A" und Italienischem Standard Classe 1 M. Sitz- und Rücken-Unterschale, in die die Metallstruktur eingebettet ist, um eine bessere Spatelbarkeit ohne Druckstellen der Polsterung zu ermöglichen, aus recyclebarem Kunststoff in den Farben: Eis 7Y und Schwarz 7F. Armauflagen aus schwarzem Polypropylen. Gleiter aus Polyäthylene. Bezug: Stoff, Leder, Kunstleder oder kundeneigenes Bezugsmaterial. Zubehör: einheitliche Reihenverbindung aus Kunststoff und Metall für Stühle, Armlehnstühle und Armlehnstühle mit Schreibtislar. Stapelfähigkeit: auf dem Boden 8 Stück, Armlehnstühle mit Schreibtislar 6 Stück, auf dem feststehenden Transportwagen +/- 20 Stück.



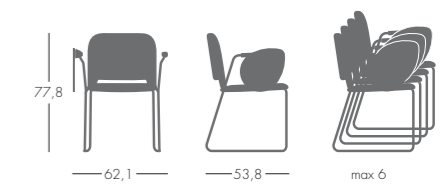
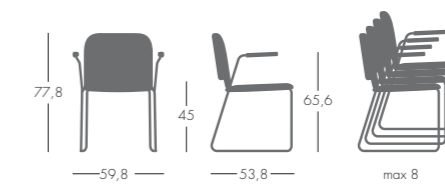
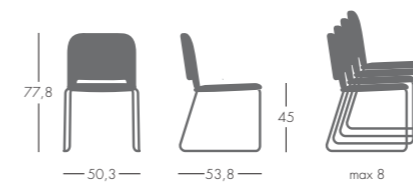

Tavoletta anti-panico / anti-panic tablet
Tablette anti-panique / Tablar Anti-Panik

Finiture / Finishes / Finitions / Ausführung

Poliuretano / Polyurethane
Polyuréthane / Polyurethan

- ghiaccio 7Y / Off-white 7Y
blanc-glace 7Y / Eis 7Y
- nero 7F / black 7F
noir 7F / Schwarz 7F

Struttura / Frame
Structure / Gestell

- bianco 18 / white 18
blanc 18 / Weiss 18
- nero 08 / black 08
noir 08 / Schwarz 08
- cromo 02 / chrome 02
chromé 02 / Verchromt 02

GALLERY

Bartoli Design

Sedia e poltroncina impilabili per ambienti collettivi e domestici. La poltroncina è disponibile con tavoletta scrittoio ribaltabile antipanico in ABS nero. Struttura (35x20 mm) e braccioli (35x10 mm) in tubo rettangolare di alluminio anodizzato con finitura opaca o lucida. Telaio sedile in alluminio pressofuso. Sedile e schienale in schiumato resistente al fuoco secondo la normativa italiana Classe 1IM. Rivestimenti disponibili in vari tessuti, similpelle o pelle. Il prodotto finito con alcuni rivestimenti ignifughi è omologato in Classe 1IM presso il Ministero dell'Interno. Impilabilità sino ad 5 pezzi a terra. Accessori: gancio di collegamento.

Stacking chair with and without arms, for contract and residential purposes. The armchair is also available with anti-panic writing tablet in black ABS. Legs (35x20 mm) and armrests (35x10 mm) in rectangular anodized aluminum tube available in a satin or polished finish. Seat frame in die-cast aluminum. Seat and back of injected fire retardant foam meets "Class 1 IM", covered with a wide material selection: fabric, faux leather, leather or C.O.M. The product, upholstered with some fire retardant faux leather and fabrics, meets Class 1IM rating by the Italian Minister of Interior. Stacking capacity up to 5 chairs on floor. Accessories: ganging device.

Chaise avec ou sans accoudoirs empilables pour collectivités et habitat. Le siège avec accoudoirs est disponible avec tablette écriteoire rabattable anti-panique en ABS noir. Pieds (35x20 mm) et accoudoirs (35x10 mm) en tube rectangulaire d'aluminium anodisé disponibles en finition aluminium mat ou poli. Cadre d'assise en fonte d'aluminium. Assise et dossier en mousse de polyuréthane injecté résistant au feu selon la norme italienne Classe 1 IM. Revêtements disponibles en divers tissus, similicuir, cuir et revêtement client. Le produit fini avec certains revêtements ignifuges est homologué Classe 1IM auprès du Ministère de l'intérieur italien. Empilable jusqu'à 5 pièces au sol. Accessoires: système de crochetage.

Stuhl und Armlehnstuhl stapelbar für Objekt und Wohnbereich. Armlehnstuhl mit und ohne Schreibtisch aus schwarzem ABS abklappbar, Anti-Panik. Gestell 35 x 20 mm und Armlehnen 35 x 10 mm aus poliertem oder mattem Vierkant-Aluminiumrohr. Sitzrahmen aus Aluminiumdruckguss 25 x 25 mm. Sitz und Rücken aus feuerhemmendem Schaumstoff laut Italienischem Standard Klasse 1 IM. Bezug: Stoff, Leder, Kunstleder oder kundeneigenes Bezugsmaterial. Stapelfähigkeit: auf dem Boden 5 Stück. Zubehör: Reihenverbindung.



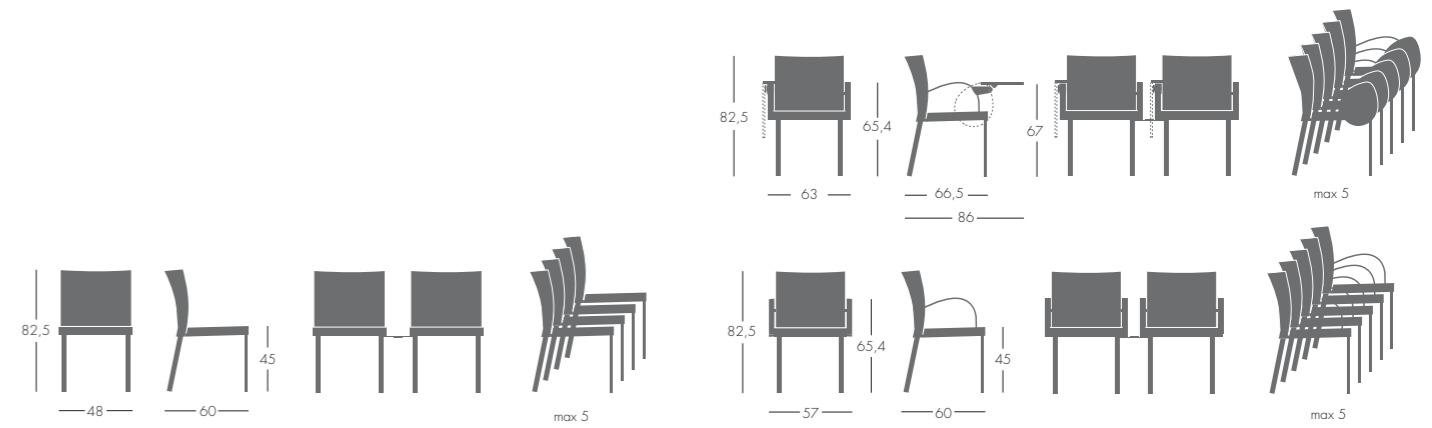

Finiture / Finishes / Finitions / Ausführung

Struttura alluminio anodizzato
Anodized aluminium frame
Structure en aluminium anodisé
Gestell aus eloxiertem Aluminium

- alluminio anodizzato opaco 61
Satin anodized aluminium 61
Aluminium anodisé mat 61
Aluminium eloxiert matt 61
- alluminio anodizzato lucido 64
polished anodized aluminium 64
aluminium anodisé poli 64
Aluminium eloxiert poliert 64

KIMONO

Bartoli Design

Sedia impilabile con braccioli, disponibile anche con tavoletta scrittoio ribaltabile antipanico in Abs nero o con tavoletta scrittoio non antipanico in plastica nera. Struttura in tubo d'acciaio ad alta resistenza Ø 16mm con finitura cromata o verniciata. Monoscocca schiumata in poliuretano indeformabile resistente al fuoco, secondo la normativa italiana Classe 11M. Parte strutturale interna in polipropilene con movimento flessibile sullo schienale. Braccioli in poliuretano morbido. Rivestimento disponibile in vari tessuti, pelle, similpelle o tessuto cliente. Piedini in polietilene. Impilabilità sino ad 6 pezzi a terra, +/- 20 pezzi su carrello. Accessori: gancio di collegamento.

Stacking armchair with and without writing tablet. Writing tablets are available in two versions: anti-panic in black ABS or flip-up in black plastic material. High strength steel frame (Ø 16) in chromed or in powder coated finish. One piece seat and shell back in cold injected fire retardant polyurethane foam, meets Italian "Class 11M" and "California Bulletin 117 A" standards. Inner frame in polypropylene allows for a controlled flex of the back. Covers are available in a wide material selection: fabric, leather, faux leather or C.O.M. Armrests in soft polyurethane padded steel. Feet in polyethylene (PE). Stacking capacity up to 6 armchairs on floor, stacking on trolley +/- 20 pcs. Accessories: ganging device.

Chaise empilable avec accoudoirs, disponible aussi avec tablette écritoire rabattable anti-panique en Abs noir et avec tablette écritoire non anti-panique en plastique noir. Structure en tube d'acier haute résistance (Ø 16 mm), disponible en finition chromé (02) ou laqué. Rembourrage en mousse indéformable de polyuréthane injecté résistant au feu, selon la norme italienne Classe 11M et selon la norme California Bulletin 117A, et ouate de polyester. Partie structurelle interne en polypropylène (PP) avec mouvement flexible du dossier. Accoudoirs en polyuréthane (PU) tendre. Revêtement disponible en différents tissus, similicuir, cuir ou matériel client. Patins en polyéthylène (PE). Empilable jusqu'à 6 pièces au sol, +/- 20 pièces sur chariot. Accessoires: système de crochetage.

Armlehnstuhl stapelbar, mit und ohne Schreibtisch aus schwarzem ABS abklappbar, Anti-Panik oder mit Schreibtisch aus schwarzem Kunststoff nicht Anti-Panik. Gestell aus hochresistentem Stahlrohr Ø 16 mm verchromt oder epoxydlackiert. Sitzschale aus kaltgeschäumtem Polyurethan feuerhemmend laut Italienischem Standard Klasse 11M und California Bulletin 117A. Innenstruktur aus Polypropylen; das Rückenteil passt sich dank der kontrollierten Flexion jeder Körperbewegung an. Armauflagen aus schwarzem Polyurethan. Bezug: Stoff, Leder, Kunstleder oder kundeneigenes Bezugsmaterial. Gleiter aus Polyäthylen. Zubehör: einheitliche Reihenverbindung aus Kunststoff und Metall für Stühle, Armlehnstühle und Armlehnstühle mit Schreibtisch. Stapelfähigkeit: auf dem Boden 6 Stück, auf dem feststehenden Transportwagen +/- 20 Stück.



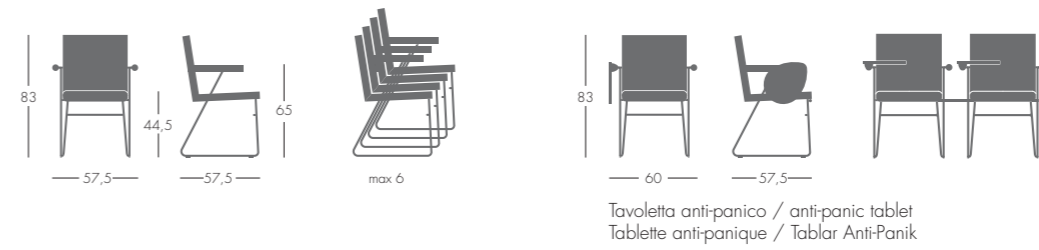

Finiture / Finishes / Finitions / Ausführung

Struttura / Frame
Structure / Gestell

→ vedere scheda finitura metallo
see metal finishes
voir finitions métal
Siehe Lack-Farben im Anhang

GRIP

U.T.S.

Pozzetto con struttura di acciaio e poliuretano stampato, e fodera accoppiata con ovatta poliestere. Imbottitura interna resistente al fuoco secondo la normativa italiana Classe 1 IM. Rivestimento in tessuto, similpelle, pelle anche con possibilità di bicolore, o tessuto cliente. Basi disponibili in 2 varianti: a slitta in tubolare d'acciaio Ø 16 mm, disponibile con finitura cromata o verniciata a polveri epossidiche; in versione girevole con base Ø 45 cm e colonna in acciaio Ø 50 mm disponibile con finitura verniciata (nero 08, antracite 11, alluminio 68, bianco 18) o cromata (02). Questa variante è provvista di pattino in plastica sulla circonferenza a protezione del pavimento.

Tube chair. Cold injected polyurethane foam with inner steel frame. Covering material coupled with polyester padding. Fire retardant inner padding meets "California Bulletin 117 A" and "Italian Class 1IM". Special foam meeting 5852 BS is available on request. Covers are in fabric, faux leather, leather and COM (preferably in solid colours). Possibility of upholstering using two different materials or two colours of the same material is available at an additional cost. Bases available in 2 versions: sled base in tubular steel (Ø 16mm), available either in chromed or powder coated and swivel base Ø 45 cm, and column in high strength steel available in powder coated finish (black 08, anthracite 11, aluminium 68 or white 18) or chromed plated finish. Plastic pad under the round base for floor protection.

Fauteuil avec structure en acier et polyuréthane moulé. Doublure avec ouate de polyester. Résistance au feu du rembourrage interne selon la norme italienne Classe 1IM. Revêtement en tissu, similcuir, cuir avec possibilité d'un revêtement bicolore, ou tissu client de préférence de couleur unie. Bases disponibles en 2 versions: base traineau en tige d'acier Ø 16 mm, chromé ou laqué époxy et base pivotante Ø 45 cm et colonne en acier (Ø 50 mm) chromé ou époxy laqué (noir 08, anthracite 11, aluminium 68, blanc 18), avec anneau plastique de protection du sol sur la base.

Sessel. Sitzschale aus nicht verformbarem Polyurethan auf Metallstruktur abgedeckt mit Polyesterwatte. Polsterung feuerhemmend nach dem Standard "California Bulletin 117A" und Italienischem Standard Classe 1 IM. Bezug: Stoff, Leder, Kunstleder oder kundeneigenes Bezugsmaterial. Bezüge: Rückenlehne, Sitz, Blende können auf Anfrage und gegen Mehrkosten auch in 2 verschiedenen Materialien und/oder in 2 verschiedenen Stofffarben geliefert werden. Gestell Varianten: Kufengestell aus Stahlrohr Ø 16 mm verchromt oder epoxydlackiert. Gestell-Drehbar Tellerfuss Ø 45 cm aus Stahl, Säule Ø 50 mm aus Stahlrohr epoxydlackiert in den Farben: Schwarz 08, Anthrazit 11, Weiss 18, Alu-Farbig 68 oder verchromt 02.



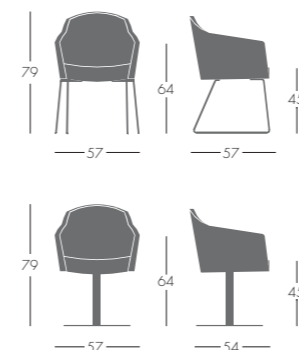

Finiture / Finishes / Finitions / Ausführung

Base slitta / Sled base
Base traineau / Kufengestell

→ vedere scheda finitura metallo
see metal finishes
voir finitions métal
Siehe Lack-Farben im Anhang

Base girevole / Swivel base
Base pivotante / Dreh - Gestell

- nero 08 / black 08
noir 08 / Schwarz 08
- antracite 11 / anthracite 11
anthracite 11 / Anthrazit 11
- bianco 18 / white 18
blanc 18 / Weiss 18
- alluminio 68 / aluminium 68
aluminium 68 / Alu-Farbig 68
- cromo 02 / chrome 02
chromé 02 / Verchromt 02

GRACE

Studio Esseci

Poltroncina con fusto in faggio massello, scocca con struttura di acciaio e poliuretano stampato, e fodera accoppiata con ovatta poliestere. Imbottitura interna resistente al fuoco secondo la normativa italiana Classe 1 IM. Rivestimento in tessuto, similpelle, pelle o tessuto cliente.

Tub chair with solid beechwood frame. Cold injected polyurethane foam with inner steel frame. Covering material coupled with polyester adding. Fire retardant inner padding meets "California Bulletin 117A" and "Italian Class 1IM". Special Foam meeting 5852 BS is available on request. Covers are in fabric, faux leather, leather and COM (preferably in solid colours).

Fauteuil avec structure en hêtre massif. Coque avec structure en acier et polyuréthane moulé. Doublure avec ovate de polyester. Résistance au feu du rembourrage interne selon les normes du "California Bulletin 117A", norme italienne Classe 1IM. Revêtement en tissu, similicuir, cuir ou matériel client.

Sessel. Gestell/Beine aus Buche massiv. Schale aus nicht verformbarem Polyurethan auf Metallstruktur abgedeckt mit Polyesterwatte, Feuerhemmend nach dem Standard "California Bulletin 117A" und italienischem Standard Classe 1 IM. Auf Anfrage und gegen Mehrkosten sind auch gemäss dem Britischen Standard 5852 abgeschäumte Formteile erhältlich. Bezug: Stoff, Kunstleder, Leder oder Kundeneigenes Bezugsmaterial.



Finiture / Finishes / Finitions / Ausführung

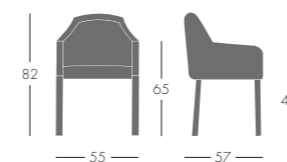

Legno / Wood
Bois / Holz

- faggio naturale FA - 02
natural beechwood FA - 02
hêtre naturel FA - 02
Buche Natur FA - 02
- noce scuro FG - 07 / dark walnut FG - 07
noyer foncé FG - 07 / Nussbaum - DKL FG - 07



ZENITH

Carlo Bimbi

Sedia impilabile con e senza braccioli. Caratteristica del prodotto è l'abbinamento tra il telaio sedile e i braccioli in pressofusione di alluminio disponibili con finitura cromata o verniciata a polveri epossidiche (colori: alluminio 58 e bianco 18) e le gambe in faggio massello 40x40 mm. Sedile e schienale in poliuretano indeformabile e fodera accoppiata con ovatta poliestere. Schienale con inserto interno in metallo. Oltre alla seduta standard, è disponibile anche lo sgabello con altezza seduta 75 cm. Rivestimento in tessuto, pelle, similpelle o tessuto cliente preferibilmente tinta unita. Piedini in feltro, pvc, o scivolo metallico. Impilabilità: Sedia con e senza braccioli sino a 5 pezzi a terra, +/- 15 pezzi su carrello. Imbottitura interna resistente al fuoco secondo la normativa italiana Classe 11M.

Stacking chair with and without arms. Legs in solid beech 40x40mm available in standard finishes. Seat frame and arms are made in die-cast aluminium and are available in powder coated (aluminium 58 - white 18) or chrome finish. Seat and back of injected fire retardant foam wrapped with polyester padding. Back has an internal metal frame. Fire retardant inner padding meets "California Bulletin 117A" and "Italian Class 11M". Special foam meeting the 5852 British Standard is available on request. An armless, non stacking height stool is available (H.75cm). Feet in felts, Pvc or metal. Covers are in fabric, leather, faux leather or COM. Stacking capacity: up to 5 chairs and armchairs on floor, stacking on trolley +/- 15 pcs.

Siège empilable avec ou sans accoudoirs. Cadre d'assise et accoudoirs en fonte d'aluminium disponibles en finition laqué époxy ou chromé (coloris aluminium 58 et blanc 18). Pieds en hêtre massif 40x40mm. Assise et dossier rembourrés en mousse indéformable de polyuréthane injecté, résistant au feu, selon la norme italienne Classe 11M et selon la norme California Bulletin 117A, et ouate de polyester. Dossier avec insertion interne en métal. Sur demande et avec supplément, disponible mousse résistante au feu selon British Standard 5852. Outre l'assise standard est disponible un tabouret avec hauteur d'assise 75 cm. Revêtement disponible en différents tissus, cuir, similicuir ou matériel client, de préférence teinte unie. Patins en feutre, pvc ou métal. Empilable jusqu'à 5 chaises avec ou sans accoudoirs au sol, +/- 15 pièces sur chariot.

Stuhl und Armlehnstuhl stapelbar. Beine aus Buche massiv 40x40 mm. Sitzrahmen und Armlehnen aus Aluminiumdruckguss, epoxydlackiert in den Farben: Alu 58, Weiss 18) oder verchromt. Rücken mit Innenstruktur aus Metall. Sitz und Rücken aus nicht verformbarem Polyurethan, abgedeckt mit Polyesterwatte, feuerhemmend nach dem Standard" California Bulletin 117 A" und Italienischem Standard Klasse 11M. Bezug: Stoff, Leder, Kunstleder oder kundeneigenes Bezugsmaterial. Gleiter aus Kunststoff, Filz oder Metall. Stapelfähigkeit: Stuhl und Armlehnstuhl auf dem Boden 5 Stück, auf dem feststehenden Transportwagen +/- 15 Stück. Neben der Standard- Sitzhöhe von 45 cm ist auch ein Barhocker mit Sitzhöhe von 75 cm erhältlich; diese Variante ist nicht stapelbar.

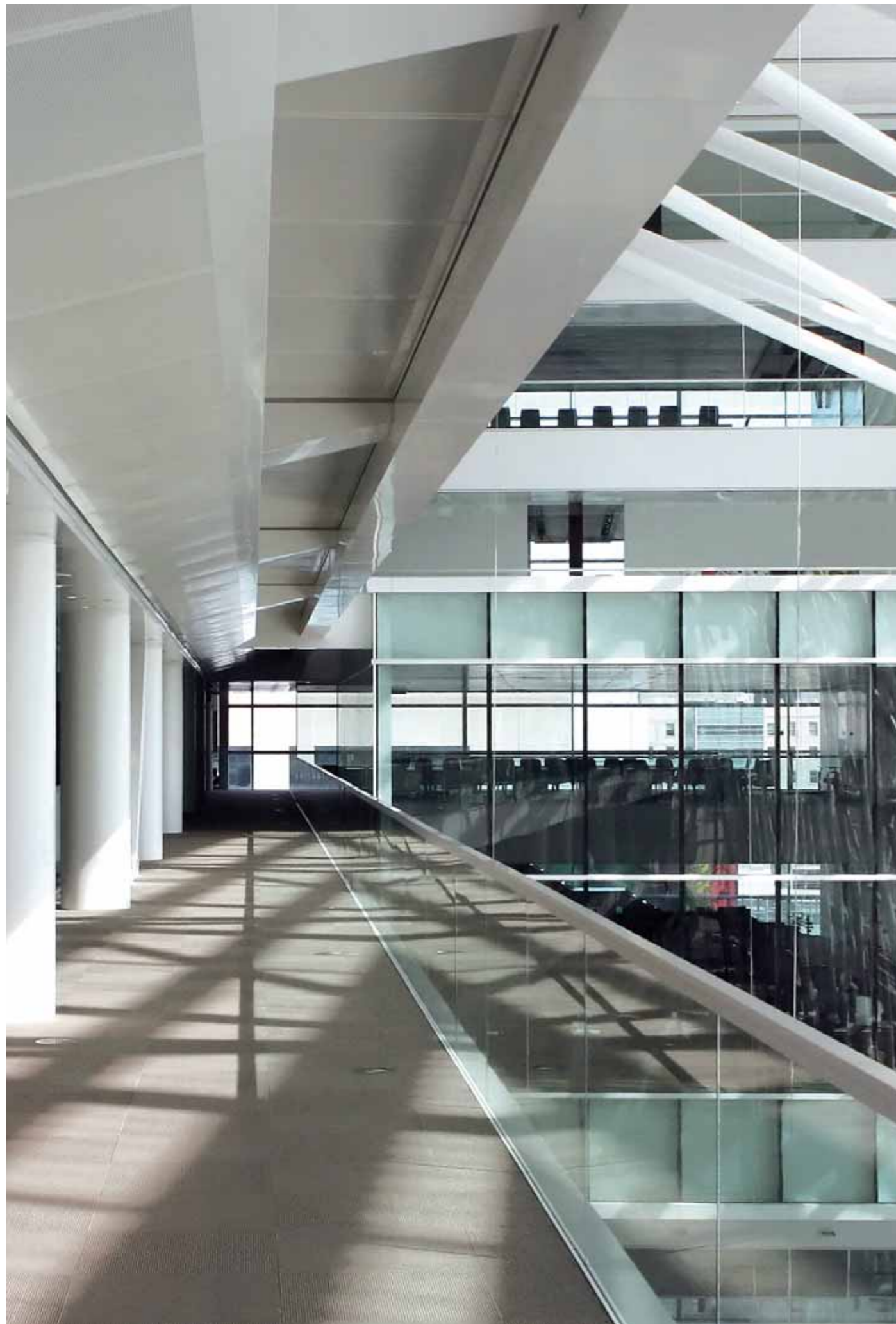



Finiture / Finishes / Finitions / Ausführungen

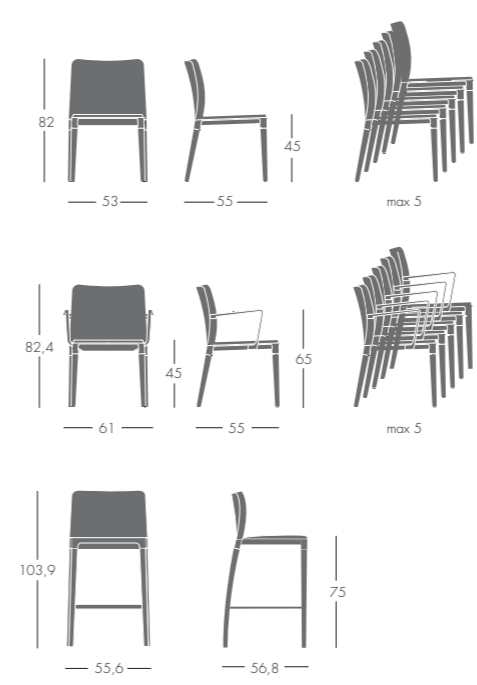

Gambe / Legs
Pieds / Beine Holz Farben

- naturale FA - 02 / natural FA - 02
hêtre naturel FA - 02 / Buche Natur FA - 02
- noce scuro FG - 07 / dark walnut FG - 07
noyer foncé FG - 07 / Nussbaum-DKL FG - 07

Telaio braccioli / Seat frame/arms
Cadre d'assise/accoudoirs
Sitzrahmen und Armlehnen

- alluminio 58 / aluminium 58
aluminium 58 / Alu-Farbig 58
- bianco 18 / white 18
blanc 18 / Weiss 18
- cromo 02 / chrome 02
chromé 02 / Verchromt 02

JO-LIE | JO-LIE S

Roberto Romanello

Sedia monoscocca con base girevole o a slitta (Jo-Lie S). Versione girevole: base Ø 45 e colonna in acciaio ad alta resistenza con finitura verniciata a polveri epossidiche (nero 08, antracite 11, bianco 18, alluminio 68) o cromata. Anello in plastica sulla circonferenza a protezione del pavimento. Versione a slitta: base in tondino d'acciaio ad alta resistenza, con finitura verniciata o cromata. Piedini in polietilene. Seduta in multistrati di faggio curvato con imbottitura in poliuretano indeformabile a densità differenziate e fodera accoppiata con ovatta poliestere. Rivestimento in tessuto, pelle, similpelle o tessuto cliente preferibilmente in tinta unita. Possibilità di rivestimento bicolore con supplemento. Imbottitura interna resistente al fuoco secondo la normativa italiana Classe 1 IM.

One piece shell chair with swivel or sled base. Swivel version: Base Ø 45 and column in high strength steel available in powder coated (black 08, anthracite 11, white 18, aluminum 68) or chromed plated finishes. Plastic pad under the round base for floor protection. Sled version: High strength steel Ø 12 available in powder coated or chromed (02) finish. Feet in polyethylene. Inner frame in bent plywood and upholstery of non-deformable polyurethane foam with different densities, lining in polyester padding. Fire retardant inner padding meets "California Bulletin 117A" and Italian "Class 1 IM" standards. Special foam meeting the 5852 British Standard is available on request. Covers are available in fabric, leather, faux leather or C.O.M. (preferably in solid colours). Possibility of upholstery using two different materials or two colors of the same material at an additional cost.

Chaise mono-coque avec base pivotante ou traineau (Jo-Lie S.). Version pivotante: base Ø 45 mm et colonne en acier haute résistance disponible en finition laqué époxy (noir 08, anthracite 11, blanc 18, aluminium 68) ou chromé (02) avec anneau plastique de protection du sol sur la base. Version traineau: base en tube d'acier haute résistance, disponible en finition laqué époxy ou chromé (02). Patins en polyéthylène. Assise en multiplis de hêtre incurvé avec rembourrage en polyuréthane indéformable à densités différenciées et recouvert d'ouate de polyester. Revêtement en tissu, cuir, similicuir ou matériel client de préférence de teinte unie. Possibilité de revêtement bicolore avec supplément. Rembourrage interne résistant au feu selon la norme "California Bulletin 117A" et la norme italienne Classe 1 IM.

JO-LIE. Modell mit durchgehender Sitzschale drehbar oder mit Kufengestell. Stuhl drehbar: Fussplatte aus Stahl Ø 45 cm und Säule aus Stahlrohr epoxydlackiert in den Farben: Schwarz 08, Anthrazit 11, Weiss 18, Alu 68 oder verchromt 02. Als Bodenschutz ist die Fussplatte mit einem Kunststoffring versehen. JO-LIE S. Stuhl mit Kufengestell aus Massivstahl Ø 12 mm epoxydlackiert in den Farben: Schwarz 08, Anthrazit 11, Weiss 18, Alu 68 oder verchromt 02. Gleiter aus Polyäthylen. Sitzschale aus schichtverleimtem Buchenholz mit Polsterung aus Polyurethan in unterschiedlichen Dichten mit Polyesterfilz überzogen, feuerhemmend nach dem Standard "California Bulletin 117 A" und Italienischem Standard Classe 1 IM. Bezug: Stoff, Leder, Kunstleder oder kundeneigenes Bezugsmaterial. Auf Anfrage und gegen Mehrkosten Bezug auch in 2 verschiedenen Stofffarben möglich.



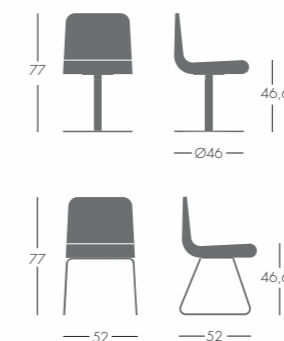

Finiture / Finishes / Finitions / Ausführung

Struttura / Frame
Structure / Gestell

- nero 08 / black 08
noir 08 / Schwarz 08
- antracite 11 / anthracite 11
anthracite 11 / Anthrazit 11
- bianco 18 / white 18
blanc 18 / Weiss 18
- alluminio 68 / aluminium 68
aluminium 68 / Alu-Farbig 68
- cromo 02 / chrome 02
chromé 02 / Verchromt 02

JO-BIM

Roberto Romanello

Sgabello ad altezza fissa h.60 cm o h.75 cm con base girevole e poggiatesta. Base Ø 45 e colonna in acciaio ad alta resistenza con finitura verniciata a polveri epossidiche (nero 08, antracite 11, bianco 18, alluminio 68) o cromata. Anello in plastica sulla circonferenza a protezione del pavimento. Seduta in multistrati di faggio curvato con imbottitura in poliuretano indeformabile a densità differenziata e fodera accoppiata con ovatta poliestere. Rivestimento in tessuto, pelle, similpelle o tessuto cliente preferibilmente in tinta unita. Possibilità di rivestimento bicolore con supplemento. Imbottitura interna resistente al fuoco secondo la normativa italiana Classe 1IM.

Fixed height stool at 60 or 75 cm with a swivel base and footrest. Base Ø 45 and column in high strength steel available in powder coated (black 08, anthracite 11, white 18, aluminium 68) or chromed finishes. Plastic pad under round base for floor protection. Inner frame in bent plywood and upholstery of non-deformable polyurethane foam with different densities, lining in polyester padding. Fire retardant inner padding meets "California Bulletin 117A" and Italian "Class 1 IM" standards. Special foam meeting the 5852 British Standard is available on request. Covers are available in fabric, leather, faux leather or C.O.M. (preferably in solid colours). Possibility of upholstery using two different materials or two colours of the same material is available at an additional cost.

Tabouret de hauteur fixe h. 60 cm ou h. 75 cm avec base pivotante et repose pieds. Base Ø 45 mm et colonne en acier haute résistance disponible en finition laqué époxy (noir 08, anthracite 11, blanc 18, aluminium 68) ou chromé (02) avec anneau plastique de protection du sol sur la base. Assise en multiples de hêtre incurvé avec rembourrage en polyuréthane indéformable à densités différenciées et recouvert d'ouate de polyester. Revêtement en tissu, cuir, similicuir ou matériel client de préférence de teinte unie. Possibilité de revêtement bicolore avec supplément. Rembourrage interne résistant au feu selon la norme "California Bulletin 117A" et la norme italienne Classe 1 IM.

Drehbarer Hocker H. 60 cm und Barhocker H. 75 cm mit Fußstütze. Untergestell: Fussplatte aus Stahl Ø 45 cm und Säule aus Stahlrohr epoxydlackiert in den Farben: Schwarz 08, Anthrazit 11, Weiss 18, Alu-Farbig 68 oder verchromt 02. Als Bodenschutz ist die Fussplatte mit einem Kunststoffring versehen. Sitzschale aus schichtverleimtem Buchenholz mit Polsterung aus Polyurethan in unterschiedlichen Dichten mit Polyestervlies überzogen, feuerhemmend nach dem Standard "California Bulletin 117 A" und Italienischem Standard Klasse 1 IM. Bezug: Stoff, Leder, Kunstleder oder kundeneigenes Bezugsmaterial. Auf Anfrage und gegen Mehrkosten Bezug auch auch in 2 verschiedenen Stofffarben möglich.

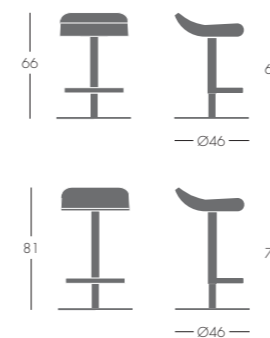

Finiture / Finishes / Finitions / Ausführung

Struttura / Frame
Structure / Gestell

- nero 08 / black 08
noir 08 / Schwarz 08
- antracite 11 / anthracite 11
anthracite 11 / Anthrazit 11
- bianco 18 / white 18
blanc 18 / Weiss 18
- alluminio 68 / aluminium 68
aluminium 68 / Alu-Farbig 68
- cromo 02 / chrome 02
chromé 02 / Verchromt 02

NOON

Archirivolo

Sgabello girevole disponibile in versione ad altezza variabile (51/73,5 cm) con pistone a gas od in versione fissa con altezza seduta cm 75. Sedile e staffa poggiapiedi in tecnopolimero riciclabile con speciale anima interna ad alta resistenza ottenuta tramite co-iniezione, disponibile in vari colori. Staffa poggiapiedi rivestita in termoplastico grigio anti-abrasione. Base in acciaio (Ø 45 cm) disponibile in finitura verniciata a polveri epossidiche o cromata. Anello in plastica sulla circonferenza a protezione del pavimento. Colonna di supporto in acciaio ad alta resistenza con finitura cromata per la versione girevole, e finitura cromata o verniciata per la versione con gas. La versione ad altezza regolabile è dotata di pistone a gas con comando a leva sotto il sedile. Accessori: ancoraggio a terra (base Ø 24 cm), molla di ritorno solo per sgabello ad altezza fissa.

Swivel barstool available with gas operated adjustable height (cm 51/73,5) or in fixed height version with 75 cm seat height. Seat and footrest in recyclable technopolymer, with a high strength core obtained through a special manufacturing process, is available in different colours. Scratch resistant thermoplastic protection on footrest. Base in steel (Ø 45 cm), available in powder coated or chrome plated finishing. Plastic pad under round base for floor protection. High strength steel vertical column for the fixed height version is in chrome plated finishing; for the gas operated version, the post is in a chrome plated or powder coated finish. The adjustable height version features a gas lift, with a manual control under the seat. Accessories: floor anchoring system (base Ø 24 cm), swivel spring (for fixed height only).

Tabouret pivotant disponible en version à hauteur réglable (51/73,5 cm) avec piston à gaz ou en version fixe avec hauteur assise 75 cm. Assise et repose-pieds en technopolymère recyclable avec âme interne spéciale de haute résistance obtenue par co-injection, disponible en différents coloris. Protection en matériel thermoplastique gris anti-abrasion sur le repose-pieds. Base en acier (Ø 45 cm) disponible en finition laquée à poudre époxy ou chromé avec anneau plastique de protection du sol sur la base. Colonne de support en acier de haute résistance en finition chromée pour la version pivotante, et finition chromée ou laquée pour la version avec piston à gaz. La version avec hauteur réglable est équipée d'un piston à gaz avec commande à levier sous l'assise. Accessoires: retour automatique en position (pas disponible pour la version à hauteur réglable) et système de fixation au sol (base Ø 24 cm).

Barhocker drehbar in einer fixen Sitzhöhe 75 cm, oder dreh- und höhenverstellbar mit Gaslift Sitzhöhe 51 – 73,5 cm. Sitzschale und Fussstütze aus recyclefähigem Technopolymer, besonders widerstandsfähig durch das Formpressen mit Koinjektion, in verschiedenen Farben lieferbar. Fussstütze mit Schutzummantelung aus grauem Kunststoff. Fusssteller aus Stahl Ø 45 cm epoxidlackiert oder verchromt O2. Die Säule beim höhenverstellbaren Barhocker ist aus hochresistentem Stahl verchromt O2 oder alufarbig lackiert 68; bei der fixen Version nur verchromt. Gasliftsäule aus Stahl. Die Variante mit Gaslift hat einen Hebel unter dem Sitz, den man manuell betätigt. Als Bodenschutz ist der Fusssteller mit einem Kunststoffring versehen. Zubehör: System für Bodenbefestigung Fussplatte Ø 24 cm komplett mit dazugehörigem Montageset für Zementböden. Rückholfeder für einheitliche Sitzposition und nur mit Bodenbefestigung lieferbar (nicht für höhenverstellbare Version).



Finiture / Finishes / Finitions / Ausführung

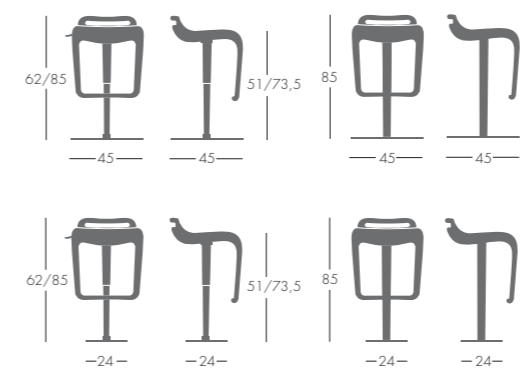

Tecnopolimero / Tecno-polymer
Technopolymère / Technopolymer

- bianco 18 / white 18
blanc 18 / Weiss 18
- avorio 7Q / ivory 7Q
ivoire 7Q / Elfenbein 7Q
- rosso 7A / red 7A
rouge 7A / Rot 7A
- grigio 7P / grey 7P
gris 7P / Grau 7P
- giallo chiaro 7R / light yellow 7R
jaune clair 7R / Hell-Gelb 7R

Struttura / Frame
Structure / Gestell

- alluminio 68 / aluminium 68
aluminium 68 / Alu-Farbig 68
- antracite 11 / anthracite 11
anthracite 11 / Anthrazit 11
- bianco 18 / white 18
blanc 18 / Weiss 18
- nero 08 / black 08
noir 08 / Schwarz 08
- cromo 02 / chrome 02
chromé 02 / Verchromt 02

MAMBO

Archirivolta Design

Sgabello con base fissa o basculante in polipropilene riciclato all'80% colore alluminio metallizzato. Sedile in acrilico trasparente in vari colori. Piastra sotto sedile in lega di alluminio. Mambo è disponibile inoltre nella versione girevole su ruote con stellare cromato, alto con poggiatesta, sgabello / contenitore con doppia bolla.

Stool with pivoting or fixed base of cold-injected polypropylene, 80% recycled. Seat in blow moulded acrylic available in a variety of transparent colours. Plate underneath the seat in die cast aluminum. Mambo is available in several versions: high stool with footrest, swivel on castors with chromed base, and as a tall storage unit.

Tabouret avec base basculante ou fixe en polypropylène recyclé à 80% coloris aluminium métallisé. Assise en acrylique transparent disponible en divers coloris. Fixation de l'assise en fonte d'aluminium. Mambo est disponible aussi dans la version sur roulettes avec base 5 branches en acier chromé, version haute avec repose-pieds et tabouret / conteneur.

Hocker und Barhocker dreh- und höhenverstellbar oder Hocker / Contanier. Fussteller 80% aus recyclebarem Polypropylen alufarbig metallisiert mit oder ohne Wippsystem oder auf Stahlrohrgestell verchromt mit Rollen. Sitz aus transparentem Acryl in verschiedenen Farben. Sitz-Halterung aus Aludruckguss epoxydlackiert alufarbig.



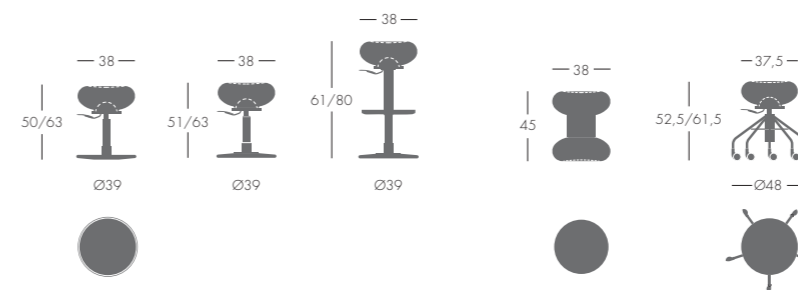

Finiture / Finishes / Finitions / Ausführung

Sedile acrilico / Acrylic seat
Assise acrylique / Sitz Acryl

- trasparente 6H / transparent 6H
transparent 6H / Transparent-Klar 6H
- blu trasparente 6A / transparent blue 6A
bleu transparent 6A / Transparent-Blau 6A
- rosso trasparente 6I / transparent red 6I
rouge transparent 6I / Transparent-Rot 6I
- giallo trasparente 6R / transparent yellow 6R
jaune transparent 6R / Transparent-Gelb 6R